

ООО "Хоккайдо"

Свидетельство о допуске к определённому виду или видам работ по подготовке проектной документации, которые оказывают влияние на безопасность объектов капитального строительства СРО -П -089-15122009

ПРОЕКТ БЛАГОУСТРОЙСТВА

пешеходной зоны по ул. Петровская Площадь - ул. Строительная, 2 в слободе Михайловка Железногорского района, Курской области.

II этап

Шифр 22/011

Железногорск 2022 г.

ООО "Хоккайдо"

Свидетельство о допуске к определённому виду или видам работ по подготовке проектной документации, которые оказывают влияние на безопасность объектов капитального строительства СРО -П -089-15122009

СОГЛАСОВАНО:



Глава МО "Михайловский сельсовет"
Железногорского района Курской области

В.И. Крюков

2022 г.

ПРОЕКТ БЛАГОУСТРОЙСТВА

пешеходной зоны по ул. Петровская Площадь - ул. Строительная, 2 в
слободе Михайловка Железногорского района, Курской области.

II этап

Шифр 22/011

Начальник ПКО:



Подгородецкая А.П.

ГИП:

Подгородецкая А.П.

Железногорск 2022 г.

4632169802-20230304-1232

(регистрационный номер выписки)

04.03.2023

(дата формирования выписки)

ВЫПИСКА

из единого реестра сведений о членах саморегулируемых организаций в области инженерных изысканий и в области архитектурно-строительного проектирования и их обязательствах

Настоящая выписка содержит сведения о юридическом лице (индивидуальном предпринимателе), осуществляющем подготовку проектной документации:

Общество с ограниченной ответственностью "Хоккайдо"

(полное наименование юридического лица/ФИО индивидуального предпринимателя)

1124632013824

(основной государственный регистрационный номер)

1. Сведения о члене саморегулируемой организации:

1.1	Идентификационный номер налогоплательщика	4632169802
1.2	Полное наименование юридического лица (Фамилия Имя Отчество индивидуального предпринимателя)	Общество с ограниченной ответственностью "Хоккайдо"
1.3	Сокращенное наименование юридического лица	ООО "Хоккайдо"
1.4	Адрес юридического лица Место фактического осуществления деятельности (для индивидуального предпринимателя)	305004, Россия, Курская область, г.Курск, Карла Маркса, 17, 20
1.5	Является членом саморегулируемой организации	Ассоциация "Саморегулируемая организация "Объединение Курских Проектировщиков" (СРО-П-089-15122009)
1.6	Регистрационный номер члена саморегулируемой организации	П-089-004632169802-0189
1.7	Дата вступления в силу решения о приеме в члены саморегулируемой организации	07.02.2019
1.8	Дата и номер решения об исключении из членов саморегулируемой организации, основания исключения	

2. Сведения о наличии у члена саморегулируемой организации права осуществлять подготовку проектной документации:

2.1 в отношении объектов капитального строительства (кроме особо опасных, технически сложных и уникальных объектов, объектов использования атомной энергии) (дата возникновения/изменения права)	2.2 в отношении особо опасных, технически сложных и уникальных объектов капитального строительства (кроме объектов использования атомной энергии) (дата возникновения/изменения права)	2.3 в отношении объектов использования атомной энергии (дата возникновения/изменения права)
Да, 07.02.2019	Да, 07.02.2019	Нет



3. Компенсационный фонд возмещения вреда		
3.1	Уровень ответственности члена саморегулируемой организации по обязательствам по договору подряда на подготовку проектной документации, в соответствии с которым указанным членом внесен взнос в компенсационный фонд возмещения вреда	Первый уровень ответственности (не превышает двадцать пять миллионов рублей)
3.2	Сведения о приостановлении права осуществлять подготовку проектной документации объектов капитального строительства	
4. Компенсационный фонд обеспечения договорных обязательств		
4.1	Дата, с которой член саморегулируемой организации имеет право осуществлять подготовку проектной документации по договорам подряда, заключаемым с использованием конкурентных способов заключения договоров, в соответствии с которым указанным членом внесен взнос в компенсационный фонд обеспечения договорных обязательств	12.07.2022
4.2	Уровень ответственности члена саморегулируемой организации по обязательствам по договорам подряда на подготовку проектной документации, заключаемым с использованием конкурентных способов заключения договоров, в соответствии с которым указанным членом внесен взнос в компенсационный фонд обеспечения договорных обязательств	Первый уровень ответственности (не превышает двадцать пять миллионов рублей)
4.3	Дата уплаты дополнительного взноса	Нет
4.4	Сведения о приостановлении права осуществлять подготовку проектной документации по договорам подряда, заключаемым с использованием конкурентных способов заключения договоров	
5. Фактический совокупный размер обязательств		
5.1	Фактический совокупный размер обязательств по договорам подряда на подготовку проектной документации, заключаемым с использованием конкурентных способов заключения договоров на дату выдачи выписки	Нет

Руководитель аппарата

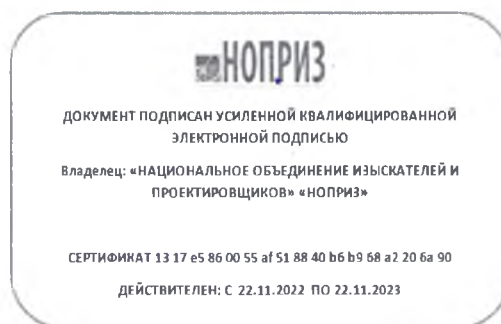

А.О. Кожуховский



Текстовая часть

Инв. № подл.	Подп. и дата	Взам. инв. №

Пояснительная записка

Инд. № подл.	Подп. и дата	Взам инв. №

Изм	Кол. уч	Лист	№ док.	Подп.	Дата

22/011-ПЗ

Лист





2

Проектная документация разработана в соответствии с градостроительными регламентами земельного участка, заданием на проектирование, техническими регламентами, в том числе устанавливающими требования по обеспечению безопасной эксплуатации зданий, строений, сооружений и безопасного использования прилегающих к ним территорий и с соблюдением технических условий.

Главный инженер проекта:  Подгородецкая А.П.

Согласовано			

Взам инв. №	
Подп. и дата	
Инв. № подл.	

22/011-ПЗ					
Изм.	Кол. уч.	Лист	№ док.	Подп.	Дата
Нач. ПКО		Подгородецкая А.П.			
ГИП		Подгородецкая А.П.			
Проверил		Подгородецкая А.П.			
Разработал		Подгородецкая А.П.			
Благоустройство территории по ул. Строительная					
		Стадия	Лист	Листов	
		П	3		
ООО "Хоккайдо"					

Состав проекта (начало)

<i>Обозначение</i>	<i>Наименование</i>	<i>Примечание</i>
	<i>Текстовая часть</i>	1
22/011-ПЗ	<i>Пояснительная записка</i>	2
	<i>Состав проекта</i>	4
	<i>Основание для разработки проекта</i>	6
	<i>Исходные данные</i>	6
	<i>Цели и задачи проекта. Функциональное назначение объекта благоустройства</i>	7
	<i>Общие сведения о территории и состав элементов благоустройства</i>	7
	<i>Характеристика земельного участка</i>	7
	<i>Технико-экономические показатели объекта</i>	8
	<i>Инженерная подготовка территории. Организация рельефа. Вертикальная планировка</i>	8
	<i>Решение по благоустройству территории. Перечень работ</i>	9
	<i>Мероприятия по охране окружающей среды</i>	10
	<i>Мероприятия по обеспечению пожарной безопасности</i>	10
	<i>Ситуационный план</i>	11
22/011-ПД	<i>Графическая часть</i>	17
	<i>Схема планировочной организации земельного участка (фрагмент участка)</i>	18
	<i>Разбивочный чертеж. Фрагмент №1. Узел А</i>	19
	<i>Разбивочный чертеж. Фрагмент №1. Ведомость объемов работ. Сечение А-А</i>	20

Инв. № подл.	
Подп. и дата	
Взам. инв. №	

<i>Изм.</i>	<i>Кол. уч.</i>	<i>Лист</i>	<i>№ док.</i>	<i>Подп.</i>	<i>Дата</i>

22/011-ПЗ

Лист

4

Состав проекта (окончание)

<i>Обозначение</i>	<i>Наименование</i>	<i>Примечание</i>
	<i>Схема планировочной организации земельного участка (фрагмент участка)</i>	21
	<i>Изменения конструкции примыкания дорожного полотна к пешеходной дорожке. Разрез 1-1. Разрез 2-2. М 1:20</i>	22

<i>Инд. № подл.</i>	<i>Подп. и дата</i>	<i>Взам инв. №</i>

<i>Изм.</i>	<i>Кол. уч.</i>	<i>Лист</i>	<i>№ док.</i>	<i>Подп.</i>	<i>Дата</i>

22/011-ПЗ

Лист
5

Основание для разработки проектной документации

Основанием для разработки проектной документации является договор Администрации МО «Михайловский сельсовет» Железнодорожного района Курской области.

Ведомость ссылочных и прилагаемых документов

Обозначение	Наименование	Примечание
СП 82.13330.2016	Благоустройство территорий. Актуализированная редакция СНиП III-10-75	
ГОСТ 21.508-93 СПДС	Правила выполнения рабочей документации генеральных планов предприятий, сооружений и жилищно-гражданских объектов	
СП 42.13330.2016	Градостроительство. Планировка и застройка городских и сельских поселений. Актуализированная редакция СНиП 2.07.01-89*	
СП 140.13330.2012	Городская среда. Правила проектирования для маломобильных групп населения (с изменением №1)	

Взам. инв. №	
Подп. и дата	
Инв. № подл.	

Изм.	Кол. уч.	Лист	№ док.	Подп.	Дата

22/011-ПЗ

Лист

6

Земельный участок свободен от застройки и ограничен:

- с запада: проезжей частью дороги улицы Строительная;
- с востока: земельными участками частных домовладений;
- с севера: территорией производственной базы;
- с юга: проезжей частью дороги улицы Петровская Площадь.

Технико – экономические показатели

Площадь благоустройства территории - 338,43 м²;
Площадь пешеходной дорожки - 269,74 м²;

Количество малых архитектурных форм:

- лавочка со спинкой - 1шт.
- урна - 1шт.

Инженерная подготовка территорий. Организация рельефа. Вертикальная планировка.

Земельный участок на котором предусматривается обустройство пешеходной дорожки по факту является обочиной дороги и дорожка частично будет проходить по основанию существующей дорожной постели, в следствии чего, проектом предусматриваются работы по частичной планировке с подсыпкой недостающего грунта.

Отвод дождевых и талых вод с поверхности пешеходной дорожки осуществляется уклоном асфальтного полотна в сторону проезжей части дороги, далее за счет естественных уклонов рельефа дороги в существующие примыкающие проезды в придорожный кювет.

Вертикальная планировка выполнена в увязке с существующей дорогой.

Взам. инв. №	
Подп. и дата	
Инв. № подл.	

Изм.	Кол. уч.	Лист	№ док.	Подп.	Дата

22/011-ПЗ

Лист

8

9. Мероприятия по охране окружающей среды

Строительный мусор, образующийся в результате строительных работ, подлежит сбору, погрузке и транспортировке на полигон ТБО силами подрядчика.

Утилизация мусора выполняется за счет заказчика, по действующему договору с организацией, имеющей допуск на работы с опасными отходами.

10. Мероприятия по обеспечению пожарной безопасности.

Согласно части 2 статьи 27 Федерального закона РФ от 22.07.2008 №123-ФЗ «Технический регламент о требованиях пожарной безопасности» здания, сооружения, не относящиеся к складским или производственным, разделению на категории по признаку взрывопожарной и пожарной опасности не подлежат.

Примененные материалы строительных конструкций не способствуют скрытому распространению горения.

Все нормируемые строительные конструкции, используемые при возведении сооружения соответствуют классу пожарной опасности К0, что исключает возможность распространения по ним огня в случае пожара.

Для целей первичного пожаротушения на проектируемом объекте предусматриваются первичные средства пожаротушения.

Нормы комплектации пожарных щитов механизированным инструментом и инвентарем приведены в таблице 1.

Таблица 1.

№	Наименование оборудования	ЩП-А класс А
1	Огнетушители порошковые (ОП) вместимостью, л/массой огнетушащего состава, кг 5/4	1
2	Лом	1
3	Бакор	1
4	Ведро	2
5	Лопата штыковая	1
6	Лопата совковая	1

Взам. инв. №

Подп. и дата

Инв. № подл.

Изм	Кол. уч.	Лист	№ док.	Подп.	Дата
-----	----------	------	--------	-------	------

22/011-ПЗ

Лист
10

Ситуационный план



Исполнитель: В.А. Жуков

Проектируемый участок
пешеходной дорожки по ул. Стронгелманя

Инв. № подл.	Подп. и дата	Взам. инв. №

Изм.	Кол. экз.	Лист	№ док.	Подп.	Дата

22/011-ПЗ

Лист
11



Фото 2. Планируемое место съезда к жилым домам. (Вид со стороны дороги)

Исполнительный директор, *И. Г. Зубков*
 Местный совет
 с/пос. *Сельсовет*



Инв. № подл.	Подп. и дата	Взам инв. №

Изм.	Кол. уч.	Лист	№ док.	Подп.	Дата

22/011-ПЗ

Лист
13



Фото 3. Планируемое место съезда транспорта, обслуживающего скотопрогон. (Вид со стороны дороги)



 Министерство сельского хозяйства
 Республики Дагестан
 Т. А. Мухомедовичев
 13.21. Дзюидов

Инв. № подл.	Подп. и дата	Взам. инв. №

Изм.	Кол. уч.	Лист	№ док.	Подп.	Дата

22/011-ПЗ

Лист

14

Копировал

А4



Фото 4. Планируемое место съезда транспорта ЖКХ, обслуживающего дороги. (Вид со стороны дороги)

Сельсовет
 Гл. инж. "Сельсовет"
 В.И. Зяков

Инв. № подл.	Подп. и дата	Взам. инв. №

Изм.	Кол. уч.	Лист	№ док.	Подп.	Дата

22/011-ПЗ

Лист
15

Графическая часть

Инд. № подл.	Подп. и дата	Взам. инв. №

Изм.	Кол. уч.	Лист	№ док.	Подп.	Дата

22/011-ПЗ



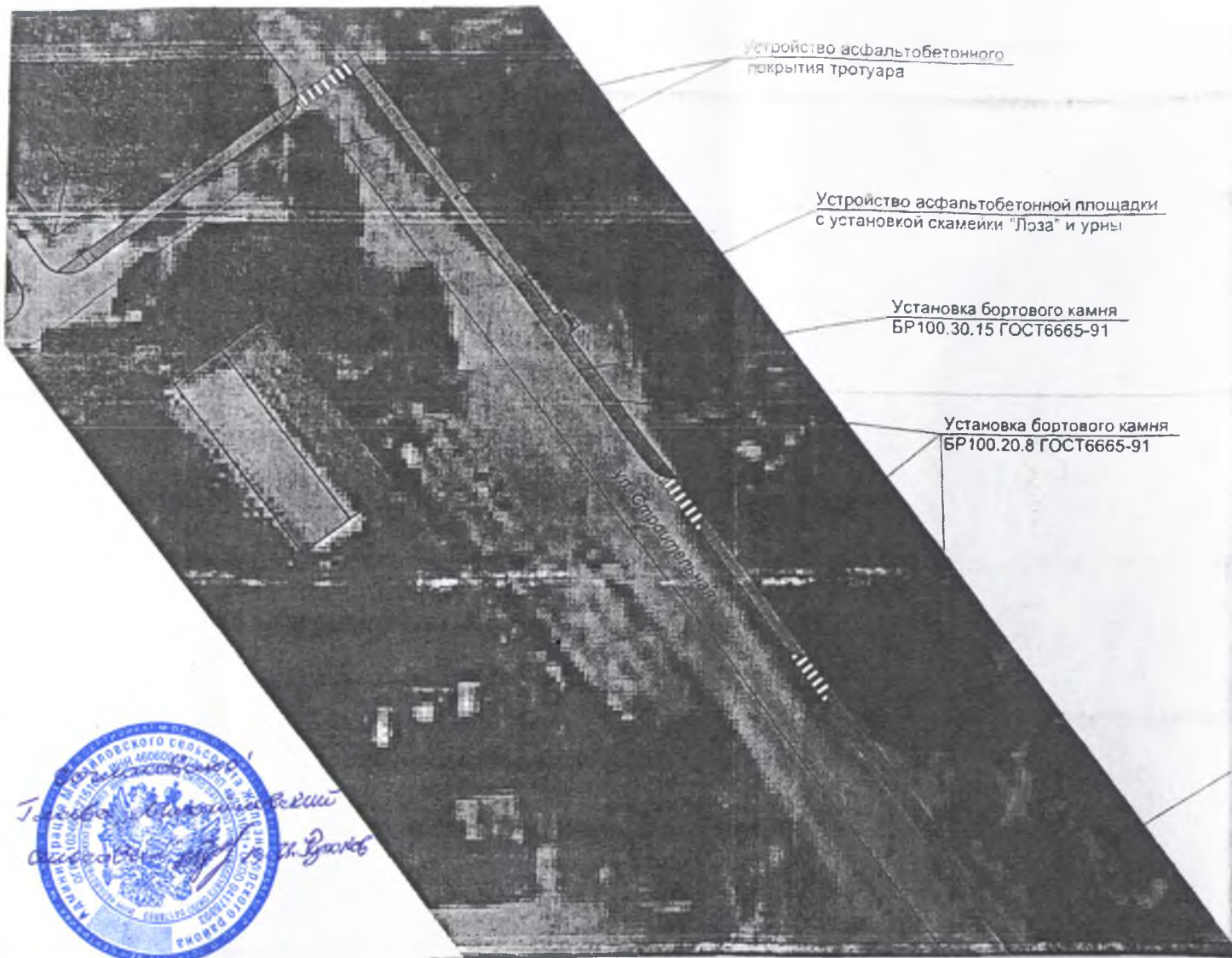

Лист
17

Копировал

A4



УСЛОВНЫЕ ОБОЗНАЧЕНИЯ

-  - Существующие здания
-  - Проектируемая пешеходная дорожка
-  - Сады
-  - Урна

Установка бортового камня
БР100.30.15 ГОСТ6665-91

Лист сопроводительный №1



Согласовано			
Взам. инв. №			
Подп. и дата			
Инв. № инв.			

Данный лист смотри совместно с листом АС-20/АС-

						22/011			
						Проект благоустройства пешеходной зоны по ул. Петровская Площадь - ул. Строительная, 2 в сл. Михайловка Железнодорожского р-на Курской области. Этап II			
Изм.	Кол. у.	Лист	№ док.	Подп.	Дата	Благоустройство территории по ул. Строительная	Стадия	Лист	Листов
Изм. 1/00					2022 г.		п	8	
ГИ									
Подпись									
Разработано									
						ООО "Хоккайдо"			

Копировал

Спецификация элементов

№ п/п	Наименование	Ед. изм.	Кол-во	Примеч.
1	Устройство покрытия тротуара из асфальтобетона SP-11	м ²	270,335	
2	Устройство бортового камня БР 100.30.15 по ГОСТ 6665-91	п.м	189,42	
3	Устройство бортового камня БР 100.20.8 по ГОСТ 6665-91	п.м	177,42	
4	Разработка грунта механизированным способом	м ³	116,62	
5	Установка скамьи «Индерн»	шт.	10	
6	Установка урны	шт.	10	
7	Копание ян буржуа под фундаментом	м ³	0,19	
8	Устройство фундамента из тяжелого бетона ВСТ1, класс В15 (200)	м ³	0,19	
9	Установка закладных деталей при массе до 50 кг	т	0,02125	
10	Устройство двухрядной дорожки из ЦПС, толщ. 22 см, 48 м ² (с учетом щебеночно-песчаной подготовки, М В04, марка смеси ЦС, размер зерен 0-40 мм)	м ²	10,56	

Сечение А-А

Конструкция тротуарного покрытия (тип IV)

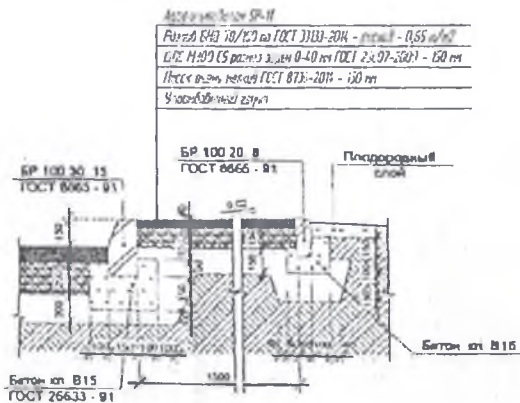

					22/011			
					Проект благоустройства пешеходной зоны по ул. Петровская Площадь - ул. Строительная, 2 в сл. Михайловка Железнодорожного р-на Курской области. Этап II			
Имя	И.И.	Лист	№ с/с	Подп.	Дата	Стр.	Лист	Листов
Имя И.И.	И.И.	Лист	№ с/с	Подп.	Дата	Стр.	Лист	Листов
Имя И.И.	И.И.	Лист	№ с/с	Подп.	Дата	Стр.	Лист	Листов
Имя И.И.	И.И.	Лист	№ с/с	Подп.	Дата	Стр.	Лист	Листов
					Благоустройство территории по ул. Строительная			
					Индивидуальный проект разработан И.И. Ивановым р.з.л. Сельхоз А-А Категория			
					ООО "Хакквид"			

Объемы работ II этапа благоустройства пешеходной зоны
на ул. Петровская Площадь - ул. Строительная, 2

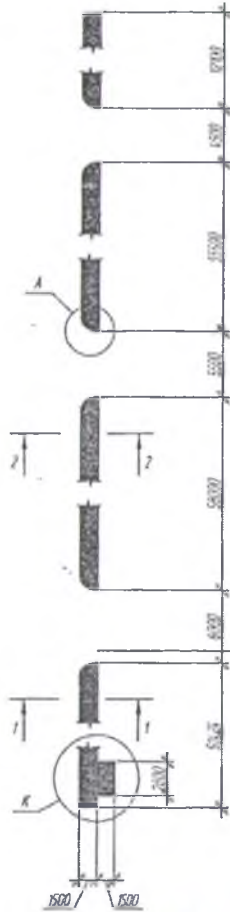

Согласовано

Бланк сф. №
Листы и дата
№ № подл.

Согласовано,
Глава "Михайловский сельсовет"
В. Зубов



Сопряжение пешеходной дорожки (опуск) с полотном дороги.

Разрез 1-1

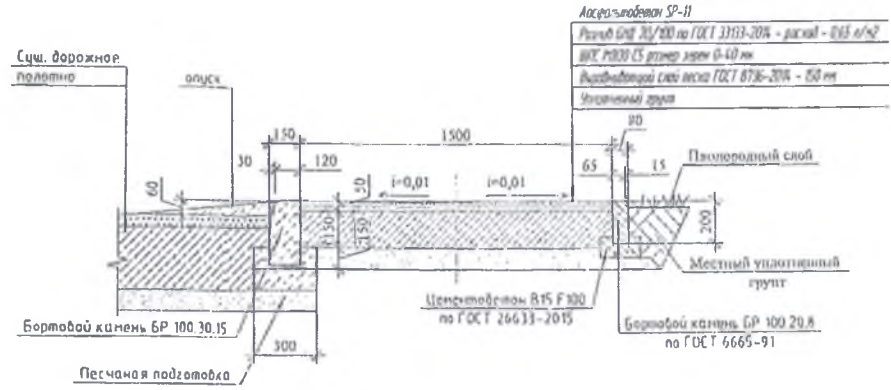

Сопряжение пешеходной дорожки с полотном дороги.

Разрез 2-2

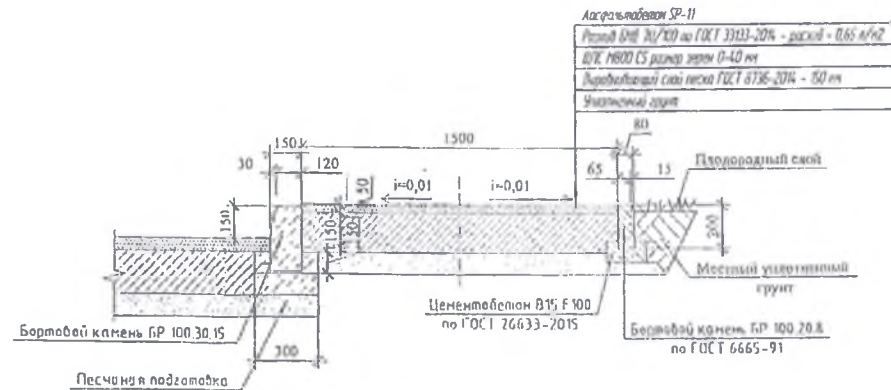

						22/011			
						Проект благоустройства пешеходной зоны на ул. Петровская Площадь - ул. Строительная, 2 в сл. Михайловка Железногорского р-на Курской области. Этап II			
Изм.	Кв. р.	Лист	№ док.	Подп.	Дата	Благоустройство территории на ул. Строительная	Страница	Лист	Листов
ГМП			Подборщик				р	22	
Гендизжп			Пегуров И.А.						
Нач. ПТО			Подборщик						
						Изменения конструкции при наличии дорожного полотна и пешеходной дорожке Разрез 1-1 Разрез 2-2 Н 1:20			
						ООО "Хаккоида"			
						Копировал			
						А.А.			