

СОГЛАСОВАНО:

Инициативная группа

*Мисф*

*Пономарева ИА*

\_\_\_\_\_

«\_\_» \_\_\_\_\_ 2020 г.

Утверждаю:

Глава МО «Михайловский Сельсовет»



\_\_\_\_\_

*Кривошеин В. П.*

\_\_\_\_\_

«\_\_» \_\_\_\_\_ 2020 г.

**Проект благоустройства дворовой  
территории многоквартирного жилого  
дома по адресу: Курская область,  
Железногорский район, сл. Михайловка,  
ул. Строительная дом №4**

Состав проекта:

- 1) Р.1 Техническое задание на проектирование;
- 2) Р.2 (не разрабатывался);
- 3) Р.3 Архитектурные решения;
- 4) Р.4 Конструктивные решения (графическая часть);
- 5) Р.5 Сведения об инженерном оборудовании, о сетях инженерно-технического обеспечения;
- 6) Р.6 ПОС;
- 7) Р.7 ПОР по сносу и демонтажу объектов капитального строительства;
- 8) Р.8 Мероприятия по охране окружающей среды;
- 9) Р.9 Мероприятия по обеспечению пожарной безопасности;
- 10) Р.10 Мероприятия по обеспечению доступа инвалидов;
- 11) Р. 11 Локальный сметный расчет

Технические решения, принятые в чертежах, соответствуют требованиям экологических, санитарно-гигиенических, противопожарных и других норм, действующих на территории РФ и обеспечивают безопасную для жизни и здоровья людей эксплуатацию объекта при соблюдении, предусмотренных чертежами мероприятий.

Главный инженер проекта



\_\_\_\_\_ Самохвалова Е.А.



## Р.1 Исходные данные

- Акт обследования;
- Перечень работ минимальный;
- Перечень работ дополнительный;
- Протокол общего собрания собственников помещений многоквартирного дома №4

## ВЫПИСКА ИЗ РЕЕСТРА ЧЛЕНОВ САМОРЕГУЛИРУЕМОЙ ОРГАНИЗАЦИИ

«13» марта 2018 г.

№125

**Ассоциация Саморегулируемая организация «ЦентрСтройПроект»**  
603000, г. Нижний Новгород, ул. Костина, д. 3, пом. П 13, www.sro-csp.ru  
Регистрационный номер в государственном реестре саморегулируемых организаций  
СРО-П-107-25122009

№ п/п	Наименование	Сведения
1	Сведения о члене саморегулируемой организации: идентификационный номер налогоплательщика, полное и сокращенное (при наличии) наименование юридического лица, адрес места нахождения, фамилия, имя, отчество индивидуального предпринимателя, дата рождения, место фактического осуществления деятельности, регистрационный номер члена саморегулируемой организации в реестре членов и дата его регистрации в реестре членов	ИНН 4633035368; Общество с ограниченной ответственностью «ИСКАДЭМ»; (ООО «ИСКАДЭМ»); 307179, Курская область, г. Железногорск, Детский переулок, д. 26, корп. 1, пом. 4; Регистрационный номер в реестре членов: 315; Дата регистрации в реестре членов: 13.03.2018 г.
2	Дата и номер решения о приеме в члены саморегулируемой организации, дата вступления в силу решения о приеме в члены саморегулируемой организации	Решение Совета №19-2018 от 13.03.2018 г. действует с 13.03.2018 г.
3	Дата и номер решения об исключении из членов саморегулируемой организации, основания исключения	
4	Сведения о наличии у члена саморегулируемой организации права соответственно выполнять инженерные изыскания, осуществлять подготовку проектной документации, строительство, реконструкцию, капитальный ремонт объектов капитального строительства по договору подряда на выполнение инженерных изысканий, подготовку проектной документации, по договору строительного подряда, заключаемым с использованием конкурентных способов заключения договоров: а) в отношении объектов капитального строительства (кроме особо опасных, технически сложных и уникальных объектов, объектов использования атомной энергии); б) в отношении особо опасных, технически сложных и уникальных объектов капитального строительства (кроме объектов использования атомной энергии); в) в отношении объектов использования атомной	Имеет право осуществлять подготовку проектной документации в отношении объектов капитального строительства (кроме особо опасных, технически сложных и уникальных объектов, объектов использования атомной энергии) Имеет право осуществлять подготовку проектной документации в отношении особо опасных, технически сложных и уникальных объектов капитального строительства (кроме объектов использования атомной энергии) Отсутствует право осуществлять

№ п/п	Наименование	Сведения
	энергии	подготовку проектной документации по договору подряда на подготовку проектной документации, заключаемым с использованием конкурентных способов заключения договоров в отношении объектов использования атомной энергии
5	Сведения об уровне ответственности члена саморегулируемой организации по обязательствам по договору подряда на выполнение инженерных изысканий, подготовку проектной документации, по договору строительного подряда, в соответствии с которым указанным членом внесен взнос в компенсационный фонд возмещения вреда	Не превышает двадцать пять миллионов рублей (первый уровень ответственности члена саморегулируемой организации)
6	Сведения об уровне ответственности члена саморегулируемой организации по обязательствам по договорам подряда на выполнение инженерных изысканий, подготовку проектной документации, по договорам строительного подряда, заключаемым с использованием конкурентных способов заключения договоров, в соответствии с которым указанным членом внесен взнос в компенсационный фонд обеспечения договорных обязательств	-
7	Сведения о приостановлении права выполнять инженерные изыскания, осуществлять подготовку проектной документации, строительство, реконструкцию, капитальный ремонт объектов капитального строительства	

Генеральный директор

(подпись)

Самусевич Н.А.

М.П.



## АКТ

Обследования территории многоквартирных домов, расположенных по адресу:  
Курская область, Железногорский район, сл. Михайловка, ул. Строительная, дом № 4

« \_\_\_ » \_\_\_\_\_ 2019 г.

сл. Михайловка

Участник отбора (Ф.И.О., наименование) Менемари Е. А.

Совместно с собственника помещений в многоквартирном доме (не менее 3-х человек)

1. Мишиков С. И.
2. Симакова И. И.
3. Чарикова С. Т.

И представителем управляющей компании (ТСЖ, ЖСК) Маслов Максимай Александрович

И представителем администрации МО «Михайловский

сельсовет» Шабар Кирилл Викторов Иванович

провели обследование дворовой территории многоквартирного дома, расположенного по адресу: Курская область, Железногорский район, сл. Михайловка, ул. Строительная дом № 4

Обследованием на месте установлены следующие объекты и дефекты:

Элементы дворовой территории	Краткое описание фактического состояния	Ед.измер.	Объем	Примечания
1. Дороги и проезды	Необходим ремонт	м2	164,2	
2. Парковочные места	Отсутствует возможность	шт		
3. Тротуар	Отсутствует возможность	м2		
4. Подъезд	Нет твердого покрытия	м2	63	
5. Бортовой камень	отсутствует	м.п.	38,4	
6. Урны	Необходима замена	шт.	2	
7. Скамейки	Необходима замена	шт.	4	
8. Освещение	Отсутствует возможность	шт.		
9. Ограждение	Необходима замена	м.п.	38,4	
10. Детская площадка	В норме	шт.		В доме №5
11. Спортивная площадка	норма	шт.		
12. Озеленение	норма	М2		
13. Почтовые ящики	Необходима покраска	М2	2,8	

Участник отбора: Полонская Елена Александровна  
директор ООО "Михайловский СН"  
по адресу: ул. Центральная д. 11 к. 16

Собственники помещений:

- 1. Линков С.И.
- 2. Ермакова Н.И.
- 3. Карасева С.Т.

Линков  
С.И.  
Карасева

Представитель управляющей организации (ЖСК, ТСЖ)

[Подпись]

Маслов Н.В.

Представитель администрации МО «Михайловский сельсовет»

шава Крюков В.И. [Подпись]

## Перечень

работ по благоустройству дворовой территории, расположенной по адресу: Курская область, Железногорский район, сл. Михайловка, ул. Строительная дом 4, сформированный исходя из дополнительного перечня работ по благоустройству

№ п/п	Вид работ	Ед.изм.	Объем
1.	Установка детской игровой площадки	шт.	1 В д.№5
2.	Установка бордюров	м.п.	38,4
3.	Покраска почтовых ящиков	м2	2,8
4.	Устройство ограждений газона	м.п.	38,4

Инициатор ОСС

*Селезнева Елена Александровна*



## Перечень

работ по благоустройству дворовой территории, расположенной по адресу: Курская область, Железногорский район, сл. Михайловка, ул. Строительная дом 4, сформированный исходя из минимального перечня работ по благоустройству

№ п/п	Вид работ	Ед.изм.	Объем
1.	Устройство асфальтобетонного покрытия дорог толщиной 6 см с подготовкой	м2	164,2
2	Устройство асфальтобетонного покрытия подъезда толщиной 6 см с подготовкой	м2	63
3.	Установка скамейки со спинкой	шт.	4
4.	Установка урны	шт.	2

Инициатор ОСС

*Соловьева Елена Николаевна*

Протокол общего собрания собственников помещений в многоквартирном доме на участие в благоустройстве прилегающей дворовой территории в рамках приоритетного проекта «Формирование комфортной городской среды»

сл. Михайловка

24 12 2019 г.

Форма проведения собрания: очная/заочная/очно-заочная

Инициатором внеочередного собрания является собственник помещения кв.

№ 16, д. № 4 по ул. Строительная в Михайловка, поселок имени Тана Александровна

Представитель от имени муниципального образования

Крюков Фактор Иванович

Приняло участие в голосовании 24 голосов, что составляет 49 % от общего количества голосов собственников помещений.

Кворум имеется (имеется, не имеется). Собрание правомочно.

1. Адрес многоквартирного дома:

населенный пункт: Михайловка

улица/проспект/пр.: Строительная

№ дома, корпус: 4

Повестка дня:

1. Выборы председателя и секретаря общего собрания собственников помещений многоквартирного дома, наделение их правом подписания протокола общего собрания.
2. Принятие решения о включении в муниципальную программу.
3. Принятие перечня работ по благоустройству дворовой территории, сформированный исходя из минимального перечня работ по благоустройству.
4. Принятие перечня работ по благоустройству дворовой территории, сформированный исходя из дополнительного перечня работ по благоустройству.

5. Принятие решения о доле трудового участия заинтересованных лиц в реализации мероприятий по благоустройству дворовой территории:

6. Выборы представителя дома, уполномоченного на представление предложений, согласование проекта благоустройства дворовой территории, а также на участие в контроле, в том числе промежуточном, и приемке работ по благоустройству дворовой территории, еще представителей от дома (как минимум три человека) для помощи в работе представителя:

**Решения по вопросам повестки дня:**

1. Избрание председателя и секретаря общего собрания собственников помещений многоквартирного дома, наделение их правом подписания протокола общего собрания.

Председателем собрания собственников помещений многоквартирного дома избрать

Жукова Мария Николаевна  
Парасеву Светлану Григорьевну

ЗА- 49 %

ПРОТИВ- \_\_\_\_\_ %

ВОЗДЕРЖАЛСЯ- \_\_\_\_\_ %

2. Решение о включении в муниципальную программу: Принять участие в отборе многоквартирных домов для формирования адресного перечня на включение дворовой территории в муниципальную программу «Формирование современной городской среды в слободе Михайловка».

ЗА- 49 %

ПРОТИВ- \_\_\_\_\_ %

ВОЗДЕРЖАЛСЯ- \_\_\_\_\_ %

3. Перечень работ по благоустройству дворовой территории, сформированный исходя из минимального перечня работ по благоустройству:

- Замена уличных скамеек;
- Замена уличных урн;
- Устройство покрытия дороги из асфальтобетонной смеси;
- Устройство покрытия подъезда из асфальтобетонной смеси;

ЗА- 49 %

ПРОТИВ- \_\_\_\_\_ %

ВОЗДЕРЖАЛСЯ \_\_\_\_\_ %

4. Перечень работ по благоустройству дворовой территории, сформированный исходя из дополнительного перечня работ по благоустройству:

- Установка бордюрного камня;
- Установка светильников над подъездами;
- Устройство ограждения газонов;
- Покраска почтовых ящиков;

ЗА- 79 %

ПРОТИВ- \_\_\_\_\_ %

ВОЗДЕРЖАЛСЯ \_\_\_\_\_ %

5. Форма и доля трудового участия заинтересованных лиц в реализации мероприятий по благоустройству дворовой территории:

Принять безвозмездное участие в проводимых работах: производят посильную помощь строительной организации в размещении, сборку строительного мусора, покраску бордюрного камня.

ЗА- 79 %

ПРОТИВ- \_\_\_\_\_ %

ВОЗДЕРЖАЛСЯ \_\_\_\_\_ %

6. Представитель дома, уполномоченный на представление предложений.

Согласование проекта благоустройства дворовой территории, а также на участие в контроле, в том числе промежуточном, и приемке работ по благоустройству дворовой территории, еще представители от дома (как минимум три человека) для помощи в работе представителя:

Ответственным представителем от дома избрать

Монашарову Нину Александровну

Собственники помещений для оказания помощи в работе представителя:

1 Ермакова Наталья Ивановна

2 Ашинов Сергей Иванович

3 Карасева Светлана Григорьевна

ЗА- 49 %

ПРОТИВ- — %

ВОЗДЕРЖАЛСЯ — %

Председатель собрания

Секретарь собрания

А.А. Гонимарова И.А.  
С.И. Кирясева С.Т.

Дата: « 24 » 12 2019.

Время: 15 час. 50 мин.

Адрес проведения собрания:

с/п. Михайловка  
ул. Стрелецкая д/4.

Приложение: 1. Реестр регистрации участников общего собрания собственников помещений.

### Р.3 Архитектурные решения

Для восстановления части городской среды сл. Михайловка, Курской области, Железнодорожного района, по ул. Строительная дом 4, разработан проект восстановления внутри дворовых проездов, замены уличных скамеек и урн с учетом пожеланий жителей, а также с учетом сложившейся застройки данной территории. При разработке проекта был проведен анализ существующих пешеходных путей следования по данной территории, а также направление существующих проездов и данный анализ выявил необходимость проведения капитального ремонта дворовых проездов. Необходимость капитального ремонта дворовых проездов на данной территории очевидна, так как она ежедневно используется жителями данных и близ лежащих домов, и являются основными пешеходными путями и проездами к жилому зданию. Необходимость наличия лавочек, урн для мусора, детского игрового оборудования во дворе жилого дома очевидна, так как двор многоквартирного жилого дома - это прилегающая территория, которая встречает не только хозяев после трудового дня, но и их гостей. Место отдыха детей и взрослых должно быть не только красиво оформлено, но и безопасным. Все работы по благоустройству дворовой территории выполняется в соответствии с рядом нормативных актов, регламентирующих состояние придомовой территории. Обращений собственников с просьбой отремонтировать дорогу, установить детское игровое оборудование рядом с домом, все больше и больше.



					<b>13-20-Бл4 АР</b>		
<i>Изм.</i>	<i>Лист</i>	<i>№ докум.</i>	<i>Подпись</i>	<i>Дата</i>			
<i>Разраб.</i>		<b>Чугайнов</b>			<i>Лит.</i>	<i>Лист</i>	<i>Листов</i>
<i>Продер.</i>					<b>1</b>	<b>1</b>	<b>9</b>
<i>Н. Контр.</i>					<b>ООО «ИСКАДЭМ»»</b>		
<i>Чтв.</i>							
					Благоустройство дворовой территории многоквартирного дома по адресу: Курская обл., Железнодорожный р-н, сл. Михайловка, ул. Строительная дом №4		

**Общие сведения о дворовой территории и состав элементов благоустройства (технико-экономические показатели) многоквартирного дома: Курская область, Железногорский район, сл. Михайловка, ул. Строительная дом № 4:**

Многоквартирный 2-ти этажный дом располагается в черте сл. Михайловка и состоит из 2-х подъездов (16-ти квартир) с численностью зарегистрированных граждан. Из числа элементов благоустройства на дворовой территории близи жилого дома до дворового проезда располагается лишь деревянное и сетчатое ограждение для размещения клумбы под многолетние цветы и кустарники. Ограждение в виде деревянного штакетника установлено между подъездами. Ограждение очень изношено (более 70%), часть штакетника разрушено. На протяжении нескольких лет данную территорию поддерживает (масляная окраска поверхности ограждения и прополка участка) жители дома из числа добровольцев. На подъездах, из числа элементов освещения дворовой территории, имеются два светильника (прожектора). По всей протяженности покрытия дворового проезда наблюдаются разрушения, провалы и выбоины, бортовой камень отсутствует, грунт с газона попадает на проезд. На дворовой территории жилого дома имеются зеленые насаждения (деревья), дополнительного озеленения не требуется. У каждого подъезда установлены скамейки, деревянные, без спинок, требующие полной замены в связи с аварийным состоянием и с устаревшим, не эстетическим видом. Урны металлические, металл уже покрылся ржавчиной, урны перекошены, что требует полной замены. Имеющаяся на дворовой территории площадка не имеет минимального количества игровых элементов. Площадка необходима юным жителям ул. Строительная для всестороннее развития.

					<i>13-20-Бл4 AP</i>	Лист
Изм.	Лист	№ докум.	Подпись	Дата		2



Визуализация в виде фотографии предполагаемой к благоустройству территории (настоящее время). Фото дворовой территории ул. Строительная дом 4



Выполнение работ по благоустройству придомовой территории позволит украсить территорию жилого дома, обезопасить передвижение граждан и транспорта по проезду, организовать досуг жителей дома, научиться проявлять заботу к совместному имуществу многоквартирного дома, принять участие в мероприятиях по реализации данного проекта.

					13-20-Бл4 АР	Лист
Изм.	Лист	№ докум.	Подпись	Дата		3



**Перечень работ по благоустройству дворовой территории,  
сформированный исходя из основного минимального перечня работ по  
благоустройству многоквартирного дома:**

- Устройство дороги из асфальтобетонной смеси толщиной 6 см. Укладка горячей дорожной асфальтобетонной смеси типа Б, марка П, осуществляется по предварительно подготовленной поверхности, очищенной от грязи и пыли. Технические характеристики дороги см. графическую часть проекта.

- Устройство подъезда из асфальтобетонной смеси толщиной 6 см. Укладка горячей дорожной асфальтобетонной смеси типа Б, марка П, осуществляется по предварительно выполненной, спланированной, поверхности, очищенной от грязи и пыли. Технические характеристики подъезда см. графическую часть проекта.

- Установка урн.

- Установка скамеек.

Визуализация урны, предполагаемой к благоустройству дворовой территории ул.  
Строительная дом 4



Технические характеристики урны см. графическую часть проекта.

					<i>13-20-Бл4 AP</i>	<i>Лист</i>
<i>Изм.</i>	<i>Лист</i>	<i>№ докум.</i>	<i>Подпись</i>	<i>Дата</i>		4

Визуализация скамейки, предполагаемой к благоустройству дворовой территории  
ул. Строительная дом 4.

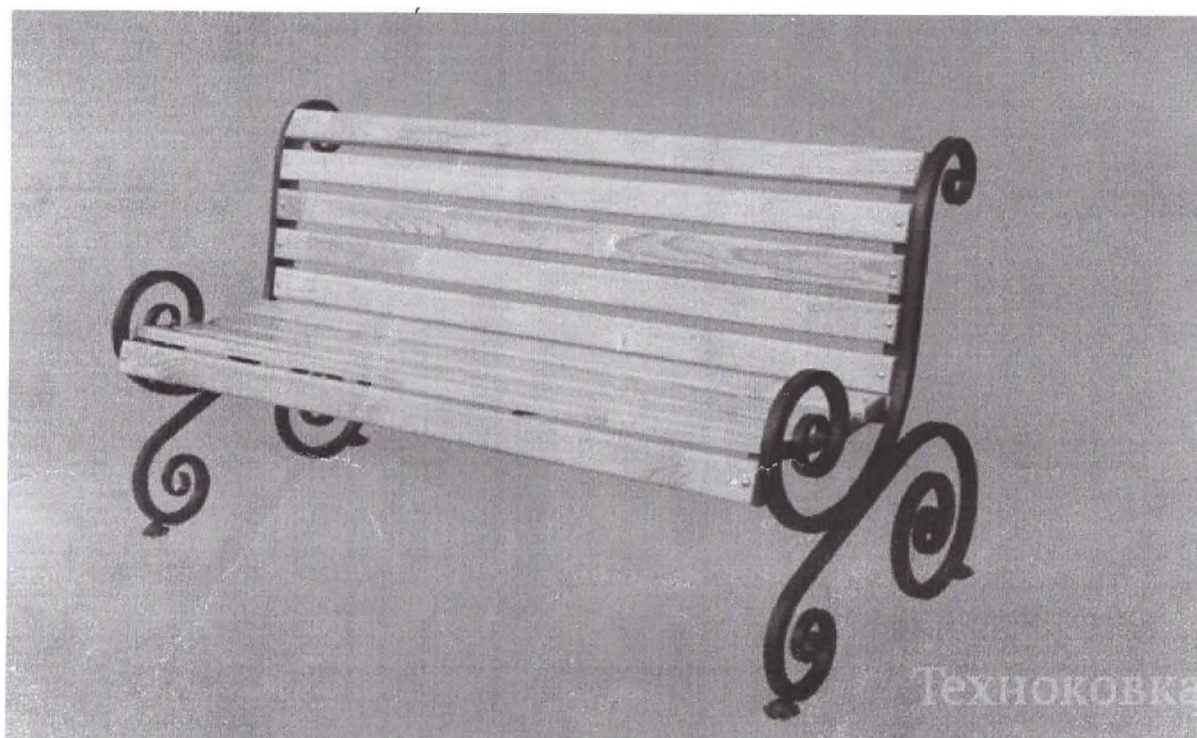

Технические характеристики скамейки «Лоза» см. графическую часть проекта.

**Форма и доля финансового и трудового участия заинтересованных лиц в реализации мероприятий по благоустройству дворовой территории.**

					<i>13-20-Бл4 AP</i>	<i>Лист</i>
<i>Изм.</i>	<i>Лист</i>	<i>№ докум.</i>	<i>Подпись</i>	<i>Дата</i>		<b>5</b>

Жители многоквартирного дома принимают трудовое участие в реализации мероприятий по благоустройству дворовой территории: производят посильную помощь строительной организации в размещении, сборку строительного мусора, покраску бордюрного камня.

*Стоимость работ: Расчет стоимости работ выполнен в программе Гранд-Смета в редакции к ФЕР 2017г. по Курской области с пересчетом цен в 1 квартал 2020г. Локальные сметные расчеты прилагаются.*

**Перечень работ по благоустройству дворовой территории, сформированный исходя из дополнительного перечня работ по благоустройству многоквартирного дома:**

- Установка ограждения газона. Ограждение «Лилия» выполнено из профильной трубы. Стойки ограждения устанавливаются в подготовленные ямы в грунте на глубину не менее 500 мм и заливаются бетоном, высота секций ограждения в чистом виде-500 мм. Ограждение покрыто антикоррозийным покрытием. Ограждение устанавливается с двух сторон газона с удалением на 1 м от створа стены здания. Между подъездов в центре дома ограждение газона с одной стороны.

Визуализация ограждения газона, предполагаемого к благоустройству дворовой территории ул. Строительная дом 4.

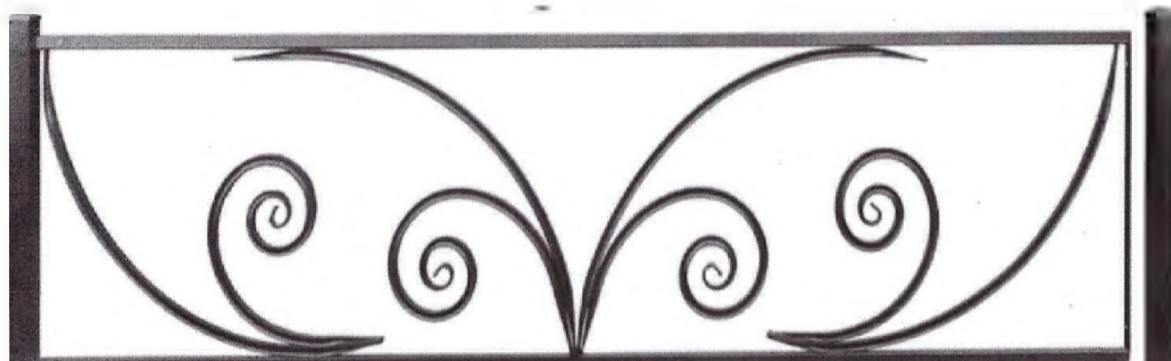

**Техническая характеристика:**

- \* рисунок - труба 15 x 15;
- \* пояса - труба 20 x 20;
- \* стойка - труба 40 x 40;
- \* высота секции - 500 мм

Технические характеристики ограждения «Лилия» см. графическую часть проекта.

- Монтаж бортового камня газона. Бортовой камень устанавливается с двух сторон газона по створу стены здания. Между подъездов в центре дома бортовой камень газона устанавливается с одной стороны.

Технические характеристики монтажа бортового камня см. графическую часть проекта.

- Покраску существующих почтовых ящиков выполнить с соблюдением действующих нормативных документов по строительству и СП.

- Установка детской игровой площадки. Размеры площадки составляют 15x15 м. В состав включено ограждение площадки, песочница, качели двойные, миникомплекс игровой, скамейка «Лоза. (Учтено в сметной стоимости благоустройства дома №5)

**Форма и доля финансового и трудового участия заинтересованных лиц в реализации мероприятий по благоустройству дворовой территории.**

Жители многоквартирного дома принимают трудовое участие в реализации мероприятий по благоустройству дворовой территории: производят посильную помощь строительной организации в размещении, уборку строительного мусора, покраску бордюрного камня, снос существующих МАФ.

					<i>13-20-Бл4 АР</i>	Лист
Изм.	Лист	№ докум.	Подпись	Дата		7

*Стоимость работ: Расчет стоимости работ выполнен в программе Гранд-Смета в редакции к ФЕР 2017г. по Курской области с пересчетом цен в 1 квартал 2020г. Локальные сметные расчеты прилагаются.*

**Р.5 Сведения об инженерном оборудовании, о сетях инженерно-технического обеспечения.**

Выполнение работ по минимальному, дополнительному перечню, работ инженерного обеспечения не предусматривают. Освещение площадки жилого дома обеспечено существующими светильниками над подъездами здания. Замена ламп осветительных приборов предусмотрено текущим содержанием здания.

При выполнении работ по асфальтированию дороги в состав работ включена работа по понижению отметки горловины водопроводного колодца.

**Р.6 ПОС**

В соответствии с т.2 п. 3 «Норм продолжительности капитального ремонта жилых и общественных зданий и объектов городского благоустройства» 1982 г. продолжительность работ не должна превысить 14 рабочих дней. С учетом производства работ в стесненных условиях застроенной части населенного пункта (см. приказ от 04.09.2019г. №507/пр прил. 3, табл. 2, п. 10) нормативный срок выполнения работ составляет 16 дней. На время выполнения работ установить информационный щит с указанием ответственных лиц и схемой движения по объекту в период асфальтирования дорог о подъездах.

**Р.7 ПОР по сносу и демонтажу объектов капитального строительства.**

Проектом предусмотрена замена существующих урн, скамеек, ограждения газона около подъездов здания. Существующие урны, имеют разнородный состав по материалу, в районе днища наблюдаются сквозное разрушение. С учетом доваренных заплат и усиления вес одной урны составляет 46 кг, вес второй 53. Скамейки без спинок, на деревянных опорах. Имеют каркас из различных угольковых элементов, по большей части 63х6, общей массой 72,86 кг. Сведения о стоимости замены включены в р. 11 проекта. Снос существующих МАФ, хаотично расположенных по площадке жилого дома входят в обязанности активных жителей и администрации для возможного применения исправных МАФ на других объектах поселения. При выполнении работ выполнять требования отраслевых норм ТБ и ОТ.

**Р.8 Мероприятия по охране окружающей среды.**

Строительный мусор, образовавшийся в результате строительных работ, подлежит сбору, погрузке и транспортировке на полигон ТБО силами подрядчика. Утилизация

					<b>13-20-Бл4 АР</b>	Лист
Изм.	Лист	№ докум.	Подпись	Дата		8

мусора выполняется за счет заказчика, по действующему договору с организацией, имеющей допуск на работы с опасными отходами.

#### Р. 9 Мероприятия по обеспечению пожарной безопасности.

Согласно части 2 статьи 27 Федерального закона РФ от 22.07.2008 №123-ФЗ «Технический регламент о требованиях пожарной безопасности» здания, сооружения, не относящиеся к складским или производственным, разделению на категории по признаку взрывопожарной и пожарной опасности не подлежат. Применённые материалы строительных конструкций не способствуют скрытому распространению горения. Все нормируемые строительные конструкции, использующиеся при возведении здания соответствуют классу пожарной опасности К0, что исключает возможность распространения по ним огня в случае пожара.

Для целей первичного пожаротушения на проектируемом объекте предусматриваются первичные средства пожаротушения. Нормы комплектации пожарных щитов немеханизированным инструментом и инвентарем приведены в таблице 1.

Таблица 1

№	Наименование оборудования	ЩП-А класс А
1	Огнетушители порошковые (ОП) вместимостью, л/массой огнетушащего состава, кг 5/4	1
2	Лом	1
3	Багор	1
4	Ведро	2
5	Лопата штыковая	1
6	Лопата совковая	1

В целях обеспечения пожарной безопасности жилого здания предусмотрен сам проект, выполнение которого в проектом объеме обеспечит своевременный подъезд пожарных служб по выполненным дорогам и подъездам.

#### Р. 10 Мероприятия по обеспечению доступа инвалидов.

Асфальтированные дороги и подъезды запроектированы без уступов, с соблюдением минимальных уклонов. Бортовой камень в местах прохода к подъезду здания отсутствует. Отдельных мероприятий не предусмотрено заданием на проектирование.

									Лист
									9
Изм.	Лист	№ докум.	Подпись	Дата	13-20-Бл4 АР				



Число объектов, базиса от принятого стандарта (число объектов, базиса от принятого стандарта)

Схема благоустройства территории, расположенной по адресу: Курская область, Железногорский район, сл. Михайловска, ул. Строительная, дом №4 – Транспортная схема доставки асфальтобетонной смеси.

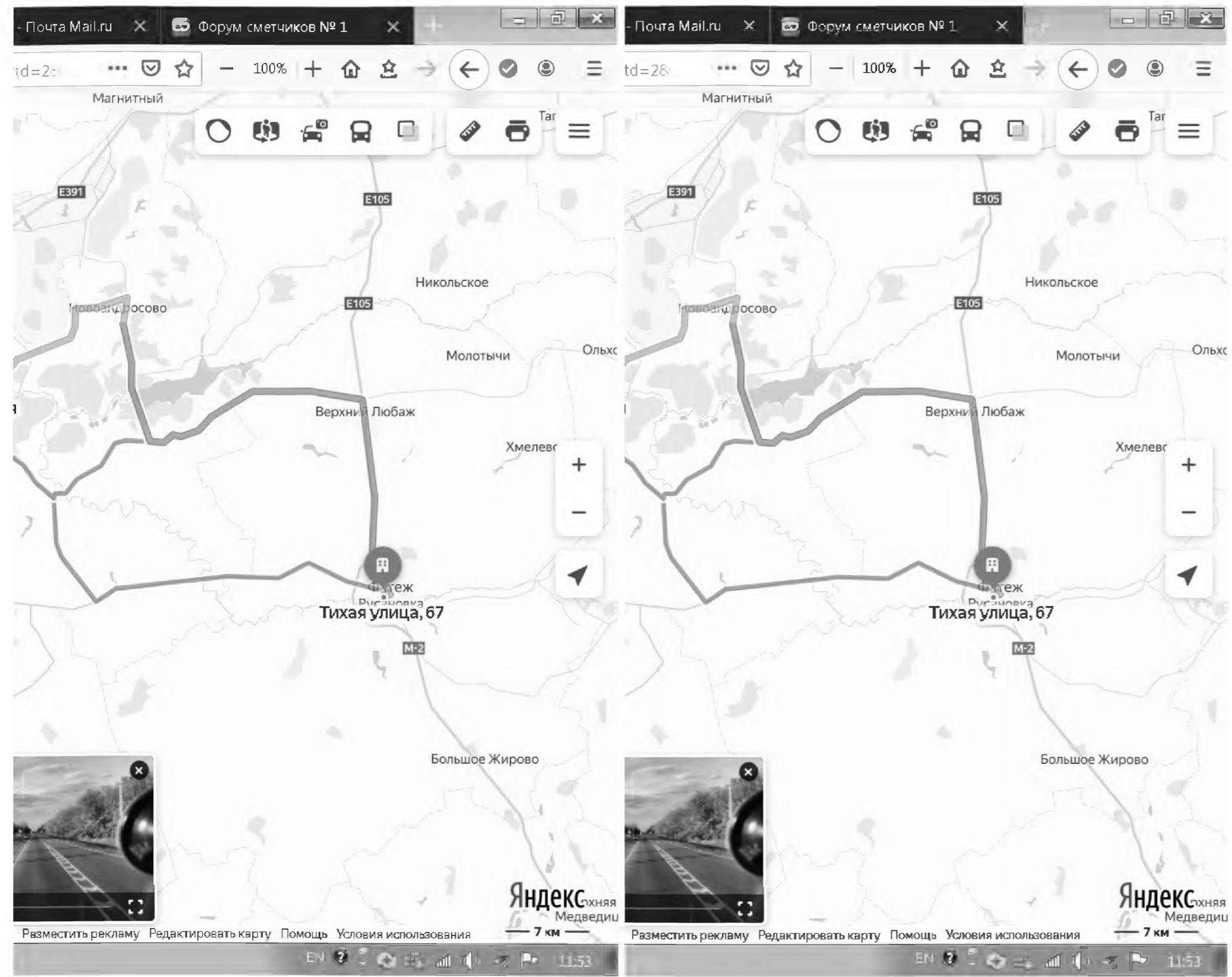

Инд. № подл. Подп. и дата  
 Взам. инв. № Инв. № дубл. Подп. и дата  
 Подп. и дата

Изм.	Лист	№ докum.	Подп.	Дата	Схема благоустройства территории, расположенной по адресу: Курская область, Железногорский район, сл. Михайловска, ул. Строительная, дом №4	Лист 6
------	------	----------	-------	------	---	-----------





Число экземпляров чертежа по назначению (подписать и указать количество)

Схема благоустройства территории, расположенной по адресу: Курская область, Железногорский район, сл. Михайловска, ул. Строительная, дом №4 -урны, скамейки, бортовой камень, ограждение газона, освещение.

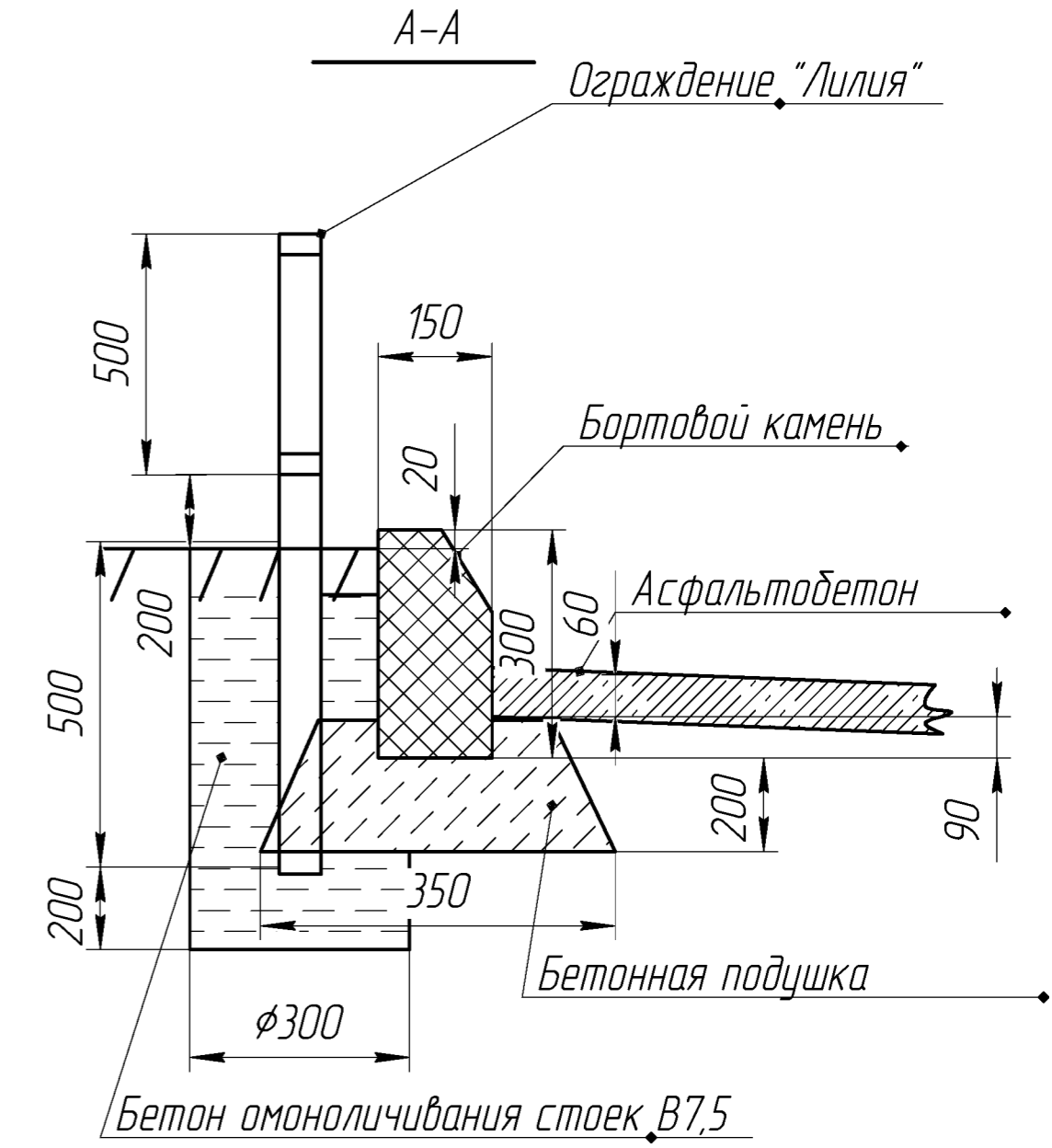
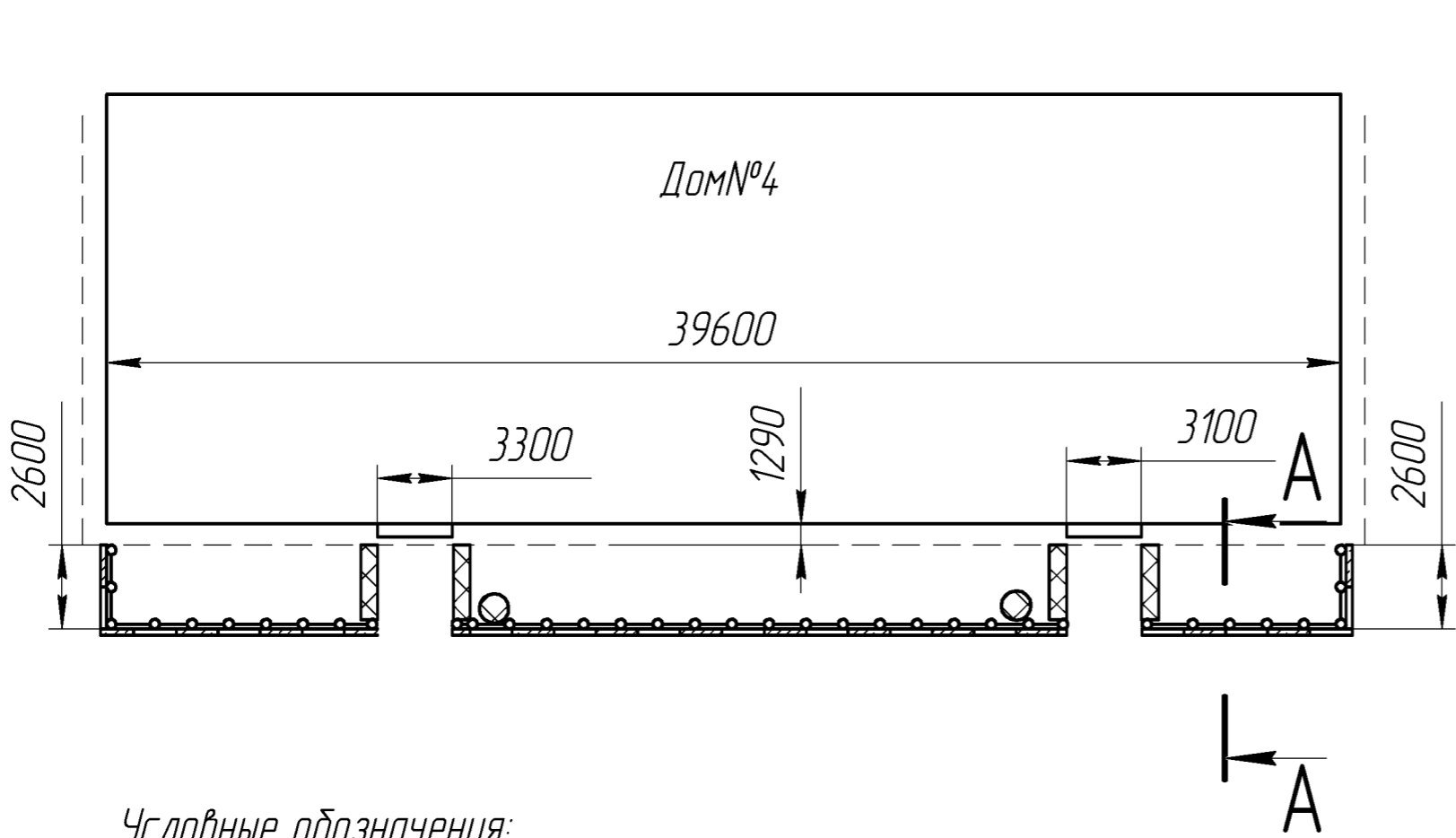

Условные обозначения:

- Бортовой (бордюрный) камень
- Ограждение газона "Лилия"
- Скамейка "Лоза"
- Урна

Примечание:

- 1). Комплект чертежей разработан на основании задания на проектирование.:
- 2). Металлические элементы огрунтовать ГФ-021 и окрасить за 2 раза ПФ-1155
- 3) Бетон фундаментов урн, скамеек, ограждений газона принять класса В 7,5.

№п \п	Наименование работ	ед. изм.	кол-во	примеч.
1	Установка урн	шт	2	
2	Установка скамеек "Лоза"	шт	4	
3	Монтаж бортового камня БВ 100.30.15	м.п.	38,4	
4	Монтаж ограждения газона	м.п.	38,4	

Схема благоустройства территории, расположенной по адресу: Курская область, Железногорский район, сл. Михайловска, ул. Строительная, дом №4				Лит.	Масса	Масштаб
Изм.	Лист	№ док.м.	Подп.	Дата	П	
Разраб.	Чугайнов					
Пров.						
Т.контр.					Лист 1	Листов 6
Н.контр.					Р.4 КР	
Утв.					ООО "ИСКАДЭМ"	

Перв. примен.

Справ. №

Подп. и дата

Инв. № дубл.

Взам. инв. №

Подп. и дата

Инв. № подл.

Число выходов асфальта на проезжую часть (показано стрелками)

Схема благоустройства территории, расположенной по адресу: Курская область, Железногорский район, сл. Михайловска, ул. Строительная, дом №4 - дороги и подъезды.

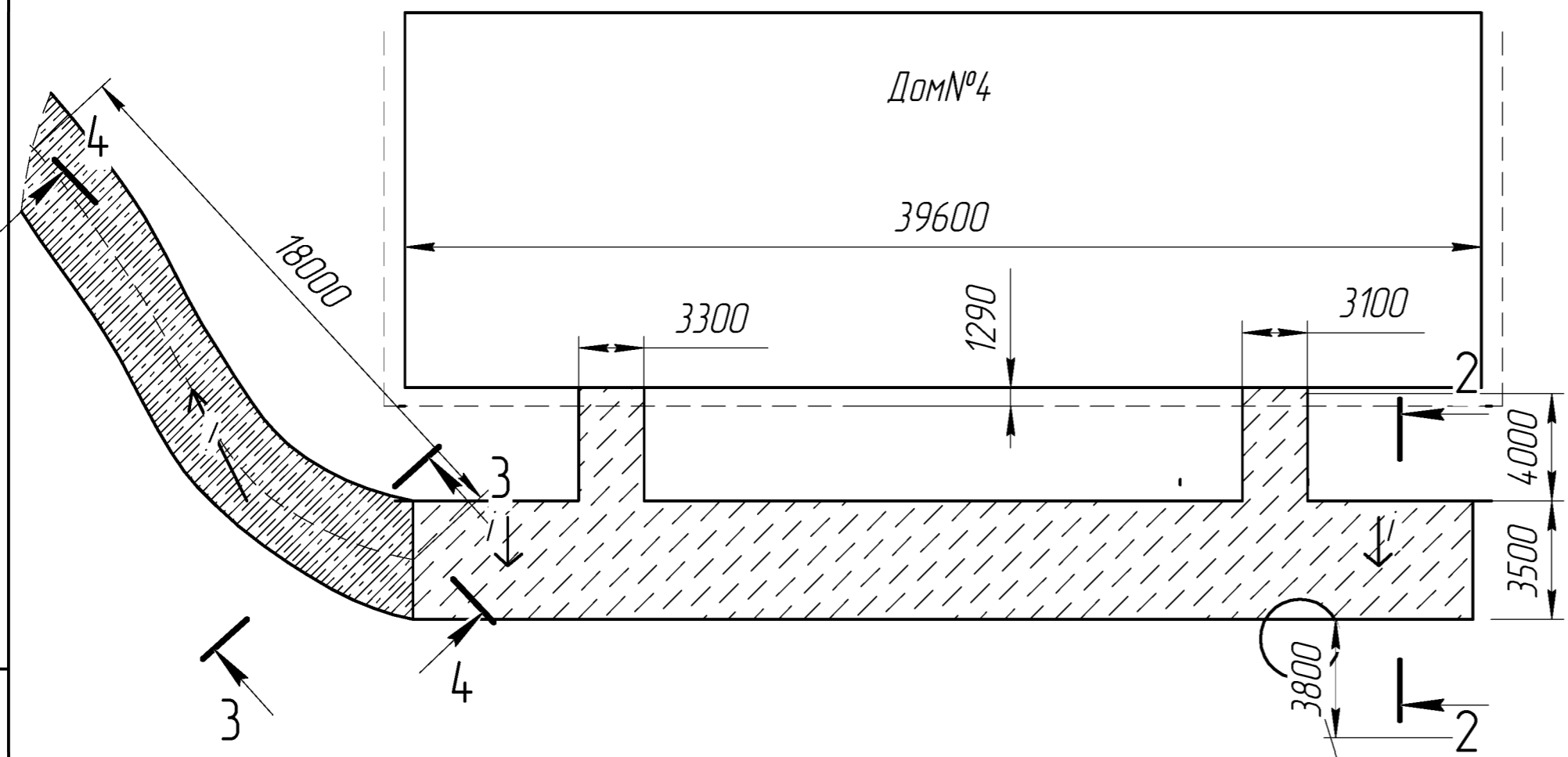

### Разрез 2-2

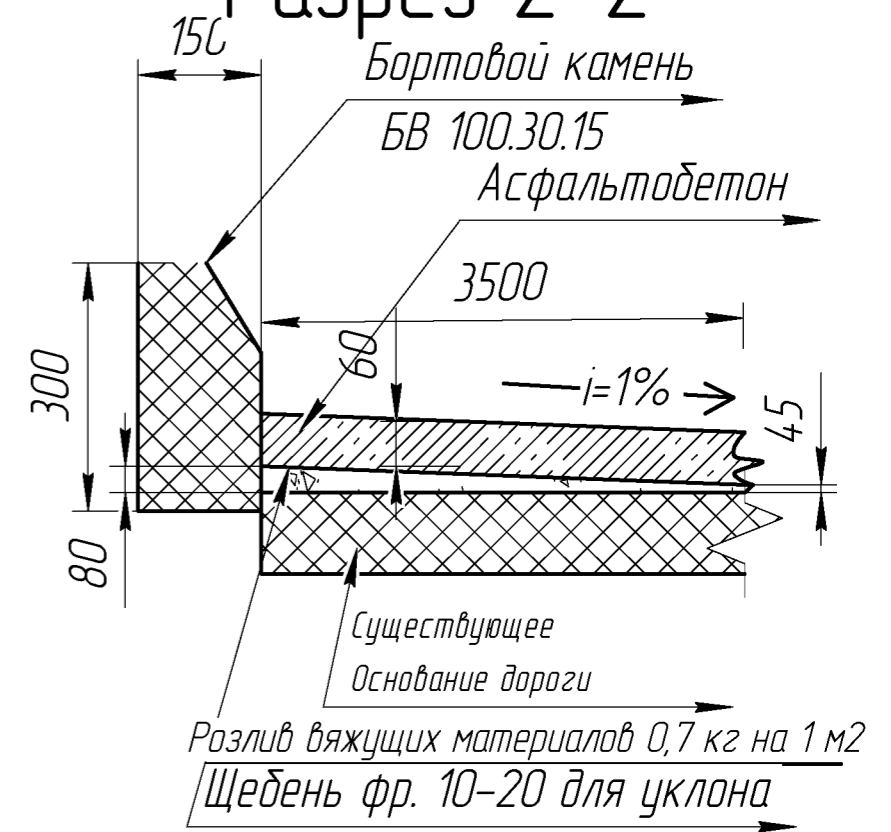

### Разрез 3-3

- асфальтобетон  $t=60$  мм
- Разлив вяжущих материалов 0,7 кг на 1 м<sup>2</sup>
- Формирование уклона щебень фр. 10-20  $h=20-40$  мм
- Щебеночное основание  $t=100$  мм, фр. 40-70
- Песчаное основание  $t=150$  мм. из песка очень мелкого
- Грунтовое основание
- Разработка корыта в грунте  $t=250$  мм

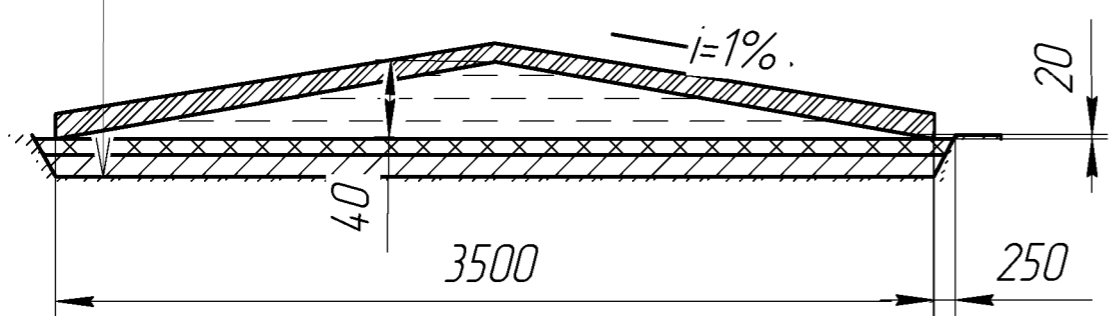

Колодец ВК  $\phi 1000$  мм

Примечание:  
 1) Спецификации см. л.3  
 2) Металлические элементы огрунтовать ГФ-021 и окрасить за 2 раза ПФ-115  
 3) Понижение отметки колодца ВК см. р11 СМ.  
 4) Размещение детской площадки показано условно.  
 Разместить по месту с соблюдением требований ГОСТ Р 52169-2012 и ТР ЕАЭС 042/2017

Условные обозначения:  
 Дорога  
 Подъезд

Инв. № подл.	Подп. и дата
Взам. инв. №	Инв. № дубл.
Подп. и дата	Подп. и дата

Изм.	Лист	№ док.	Подп.	Дата	Схема благоустройства территории, расположенной по адресу: Курская область, Железногорский район, сл. Михайловска, ул. Строительная, дом №4	Лист
						2

# Разрез 4-4

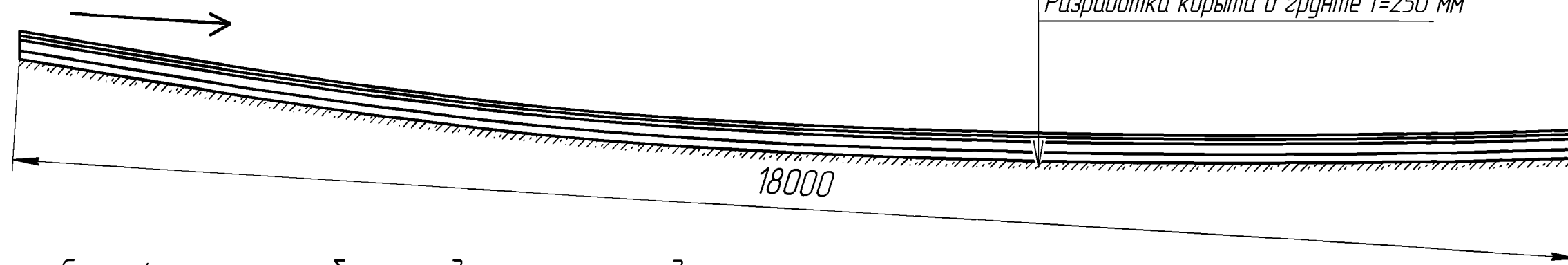

асфальтобетон горячие, плотный, мелко и крупнозернистые, песчаные, марка: II, тип Б t=60 мм  
 Розлив вяжущих материалов 0,7 кг на 1 м<sup>2</sup>  
 Формирование уклона щебень фр. 10-20 h=20-40 мм  
 Щебеночное основание t=100 мм, фр. 40-70  
 Песчаное основание t=150 мм. из песка очень мелкого  
 Грунтовое основание  
 Разработка корыта в грунте t=250 мм

Спецификация на работы по дорогам и подъездам

№ п \п	Наименование работ	ед. изм.	Кол-во	Примеч
1	Устройство покрытия подъезда из смеси асфальтобетонной дорожной (горячие для плотного асфальтобетона мелко и крупнозернистые, песчаные), марка: II, тип Б t=6 см	м <sup>2</sup>	63	
2	Устройство грунтового корыта подъезда	м <sup>3</sup>	18	
3	Устройство песчанного основания подъезда t=150 мм	м <sup>3</sup>	9,45	
4	Устройство щебеночного основания подъезда щебень фр. 40-70 t=100мм	м <sup>2</sup>	63	
5	Формирование профиля щебнем подъезда t=щебень фр. 10-20	м <sup>3</sup>	1,6796	
6	Розлив вяжущих материалов основание подъезда битум марок БНД-60/90, БНД 90/130 0,7 кг на 1 м	м <sup>2</sup>	63	
7	Устройство покрытия дороги из смеси асфальтобетонной дорожной (горячие для плотного асфальтобетона мелко и крупнозернистые, песчаные), марка: II, тип Б t=6 см	м <sup>2</sup>	164,2	
8	Исправление профиля дороги щебень фр. 10-20	м <sup>2</sup>	164,2	
9	Розлив вяжущих материалов основание дороги битум марок БНД-60/90, БНД 90/130 0,7 кг на 1 м <sup>2</sup>	м <sup>2</sup>	164,2	

Примечание:  
 1). Разрезы см. л.1,2

Инв. № подл. / Подп. и дата / Взам. инв. № / Инв. № докл. / Подп. и дата / Инв. № подл.

Схема благоустройства территории, расположенной по адресу: Курская область, Железногорский район, сл. Михайловска, ул. Строительная, дом №4 -урна, ограждение "Лилия".

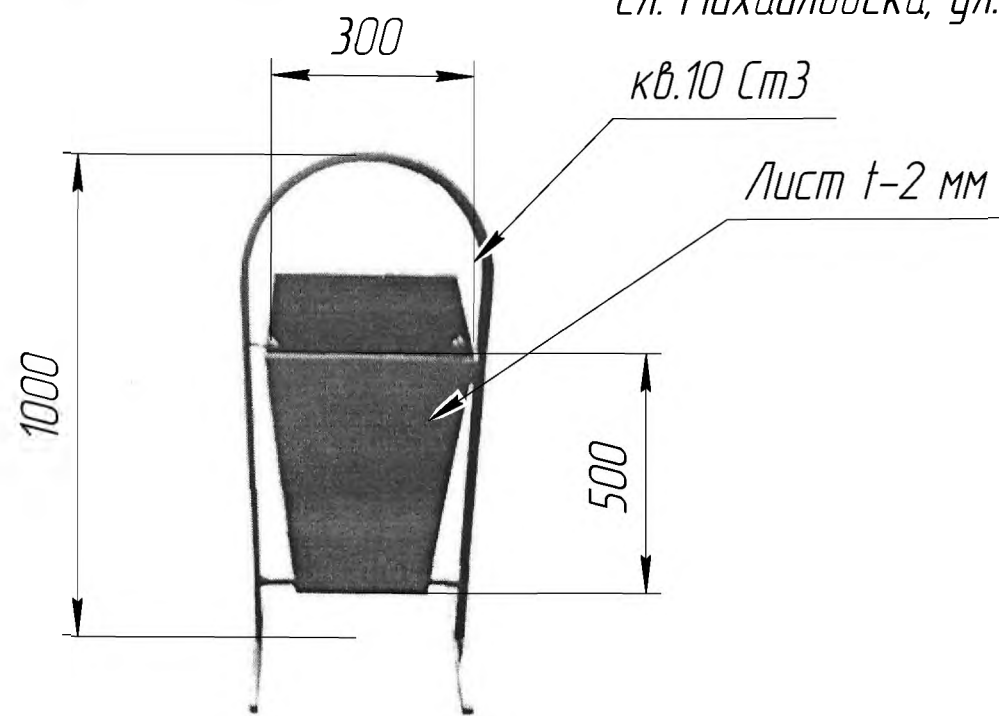

Спецификация на 1 элемент- урна

№ п \п	Наименование материала	ед.изм.	кол-во	примеч.
1	Лист t- 2 мм Ст 3	м2/кг	0,64/10,05	
2	Квадрат №10 Ст 3	м.п./кг	4/9,42	
3	Болт М10х60	шт/кг	2/0,22	
4	Гайка М10	шт/кг	2/0,05	
Итого с 3%на сварку и КМД			20,33	

1980



Спецификация на 1 элемент ограждения "Лилия"

№ п \п	Наименование материала	ед.изм.	кол-во	примеч.
1	Труба проф. 40х3	м.п./кг	1,25/4,2	пласт. заглушки
2	Труба проф. 20х2	м.п./кг	4/9,42	
3	Труба проф. 15х1,5	м.п./кг	8/4,84	
4	Гайка М8	шт/кг	2/0,04	
	Болт М8х70	шт/кг	2/0,16	
	Полоса 20х4	м.п./кг	0,5/0,31	
Итого с 3% на сварку и КМД			19,25	

**Техническая характеристика:**

- \* рисунок - труба 15 х 15;
- \* пояса - труба 20 х 20;
- \* стойка - труба 40 х 40;
- \* высота секции - 500 мм

Установка на болтах без сварки !!!

**Примечание:**

- 1). Элементы см. л.1,2
- 2). Металлические элементы огрунтовать ГФ-021 и окрасить за 2 раза ПФ-115.

Инв. № подл. Подп. и дата  
 Взам. инв. № Инв. № дцкл. Подп. и дата

Схема благоустройства территории, расположенной по адресу: Курская область, Железногорский район, сл. Михайловска, ул. Строительная, дом №4 - скамейка "Лоза".

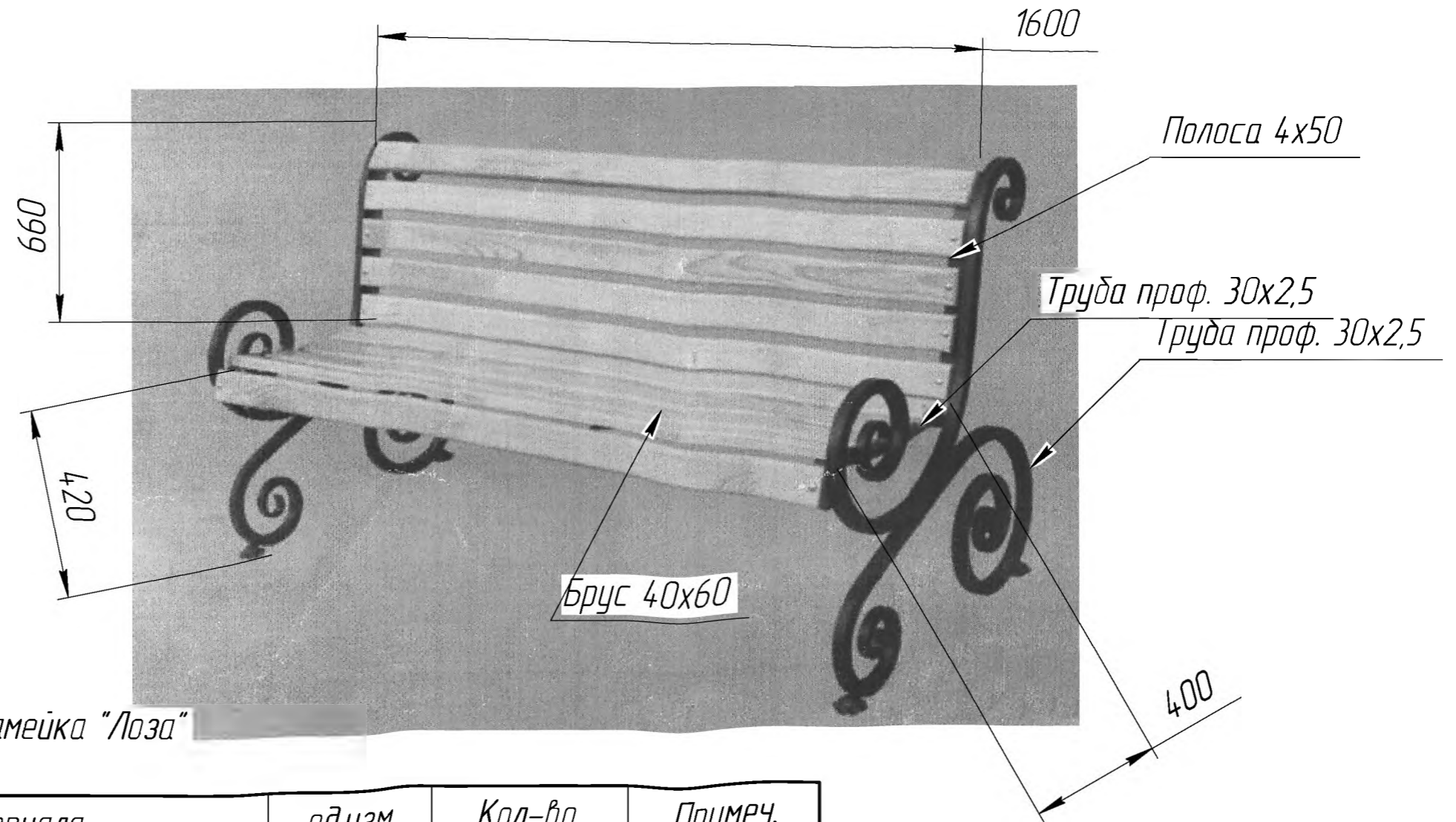

Спецификация на 1 элемент - скамейка "Лоза"

№ п \п	Наименование материала	ед.изм.	Кол-во	Примеч.
1	Брус 40x60 с антисептической обработкой	м3	0,064	
2	Труба проф. 30x2,5	м.п./к2	10,46/21,65	
3	Труба проф. 30x2,5	м.п./к2	4/8,28	
4	Полоса 50x4	м.п./к2	1,32/2,07	
5	Болт мебельный 8x100	шт/к2	10/0,4	
6	Болт мебельный 8x70	шт/к2	12/0,33	
7	Гайка М8	шт/к2	22/0,22	
Итого с 1% на сварку и КМД		к2	33,28	

Примечание:  
 1). Элементы см. л.1,2  
 2). Металлические элементы огрунтовать ГФ-021 и окрасить за 2 раза ПФ-115.

Инв. № подл. Подп. и дата  
 Взам. инв. № Инв. № дцкл. Подп. и дата