

СОГЛАСОВАНО:

Инициативная группа







«\_\_» \_\_\_\_\_ 2019 г.

Утверждаю:

Глава МО «Михайловский Сельсовет»





«\_\_» \_\_\_\_\_ 2019 г.

**Дизайн-проект благоустройства  
дворовой территории многоквартирного  
жилого дома по адресу: Курская  
область, Железногорский район,  
сл. Михайловка, ул. Строительная дом  
№ 7**

Инв. № подл.	Подп. и дата	Взам. инв. №	Инв. № дубл.	Подп. и дата

Изм.	Лист	№ Докум.	Подп.	Дата

**Ситуационный план благоустройства территории, расположенной по адресу: Курская область  
Железнодорожный район, сл. Михайловка, ул. Строительная, дом № 7**

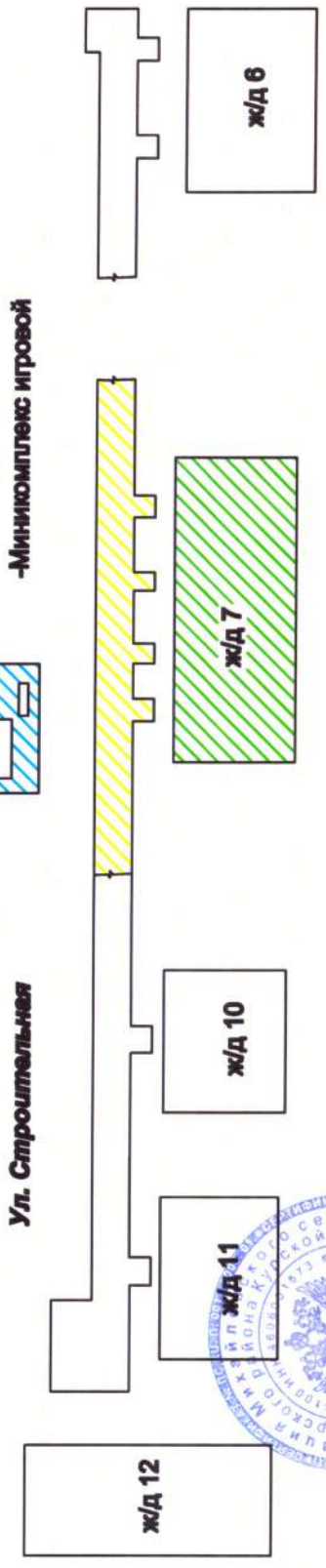
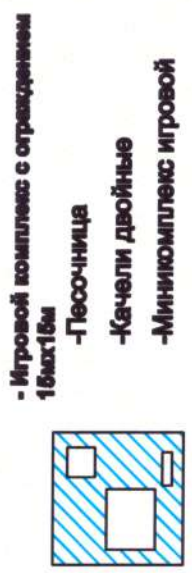

Согласовано:

*В.Н. [Signature]*

Лист

## Пояснительная записка

Для восстановления части городской среды сл. Михайловка, Курской области, Железногорского района, по ул. Строительная дом 7, разработан дизайн- проект восстановления внутри дворовых проездов и пешеходных связей (тротуаров), замены уличных скамеек и урн с учетом пожеланий жителей , а также с учетом сложившейся застройки данной территории. При разработке дизайн- проекта был проведен анализ существующих пешеходных путей следования по данной территории, а также направление существующих проездов и данный анализ выявил необходимость проведения капитального ремонта дворовых проездов и пешеходных путей (тротуаров). Необходимость капитального ремонта дворовых проездов на данной территории очевидна, так как она ежедневно используется жителями данных и близ лежащих домов, и являются основными пешеходными путями и проездами к жилому зданию. Необходимость наличия лавочек, урн для мусора, детского игрового оборудования во дворе жилого дома очевидна, так как двор многоквартирного жилого дома - это прилегающая территория, которая встречает не только хозяев после трудового дня, но и их гостей.. Место отдыха детей и взрослых должно быть не только красиво оформлено, но и безопасным. Все работы по благоустройству дворовой территорий выполняется в соответствии с рядом нормативных актов, регламентирующих состояние придомовой территории. Обращений собственников с просьбой отремонтировать дорогу, установить детское игровое оборудование рядом с домом все больше и больше. Общие сведения о дворовой территории и состав элементов благоустройства (технико-экономические показатели) многоквартирного дома: Курская

область, Железногорский район,

сл.Михайловка, ул.Строительная дом № 7: Многоквартирный 3-ти этажный дом располагается в черте сл.Михайловка и состоит из 4-х подъездов (36-ти квартир) с численностью зарегистрированных граждан человек. Из числа элементов благоустройства на дворовой территории близи жилого дома до

дворового проезда располагается лишь деревянное и сетчатое ограждение для размещения клумбы под многолетние цветы и кустарники. Ограждение в виде деревянного штакетника установлено между подъездами. Ограждение очень изношено (более 70%), часть штакетника разрушено. На протяжении нескольких лет данную территорию поддерживает (масляная окраска поверхности ограждения и прополка участка) жители дома из числа добровольцев. На подъездах, из числа элементов освещения дворовой территории, имеются два светильника (прожектора), но не действующих по причине древности. По всей протяженности покрытия дворового проезда наблюдаются разрушения, провалы и выбоины, бортовой камень частично разрушен, практически отсутствует. На дворовой территории жилого дома имеются зеленые насаждения (деревья), дополнительного озеленения не требуется. У каждого подъезда установлены скамейки, деревянные, без спинок, требующие полной замены в связи с аварийным состоянием и с устаревшем, не эстетическим видом. Урны металлические, металл уже покрылся ржавчиной, урны перекошены, что требует полной замены установлены у всех подъездов. На дворовой территории не имеется детская игровая площадка с минимальным количеством игровых элементов. Площадка необходима юным жителям ул. Строительная для всестороннее развития.

Визуализация в виде фотографии предполагаемой к благоустройству территории (настоящее время) Фото дворовой территории ул. Строительная дом 7 (настоящее время)





Выполнение работ по благоустройству придомовой территории позволит украсить территорию жилого дома, обезопасить передвижение граждан по тротуару, транспорту по проезду, организовать досуг жителей дома, научиться проявлять заботу к совместному имуществу многоквартирного дома, принять участие в мероприятиях по реализации данного проекта.

**Перечень работ по благоустройству дворовой территории, сформированный исходя из основного минимального перечня работ по благоустройству многоквартирного дома:**

- Устройство проезда из асфальтобетонной смеси толщиной 6 см. Укладка горячей дорожной асфальтобетонной смеси типа В, марка III, осуществляется по предварительно подготовленной поверхности, очищенной от грязи и пыли, остатков старого дорожного покрытия.

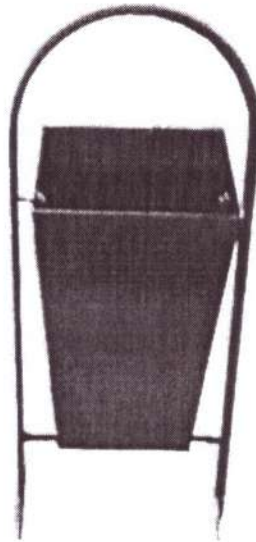

$Q = 10 \text{ м}^2$   
у.р.н.

**Перечень работ по благоустройству дворовой территории, сформированный исходя из дополнительного перечня работ по благоустройству многоквартирного дома:**

- Установка ограждения газона. Ограждение выполнено из профильной трубы  $40 \times 40 \times 1,5$ ;  $20 \times 20 \times 1,5$ ;  $15 \times 15 \times 1,5$ . Стойки ограждения устанавливаются в подготовленные ямы в грунте на глубину не менее 500 мм и заливаются бетоном, высота ограждения в чистом виде - 500 мм. Ограждение покрыто антикоррозийным покрытием. Ограждение устанавливается с двух сторон газона от каждого подъезда с удалением на 1 м от створа стены.

Ограждение из профтрубы, высота  
ограждения 650 мм, выполнено из профтрубы  $40 \times 40 \times 3$   
 $20 \times 20 \times 2$ ,  $15 \times 15 \times 1,5$  - 417,6 м  $L = 43,5$   
 $L = 156,6 \text{ м}$

Согласовано: В.И.И.



**-Форма и доля финансового и трудового участия заинтересованных лиц в реализации мероприятий по благоустройству дворовой территории.**

Жители многоквартирного дома принимают трудовое участие в реализации мероприятий по благоустройству дворовой территории: производят демонтаж ограждения газонов, демонтаж скамеек и урн, демонтаж бордюрного камня. Уборку строительного мусора, покраску бордюрного камня.

*Стоимость работ: Расчет стоимости работ выполнен в программе Гранд-Смета в редакции к ФЕР 2017г. по Курской области с пересчетом цен в I квартал 2019г. Локальные сметные расчеты прилагаются.*



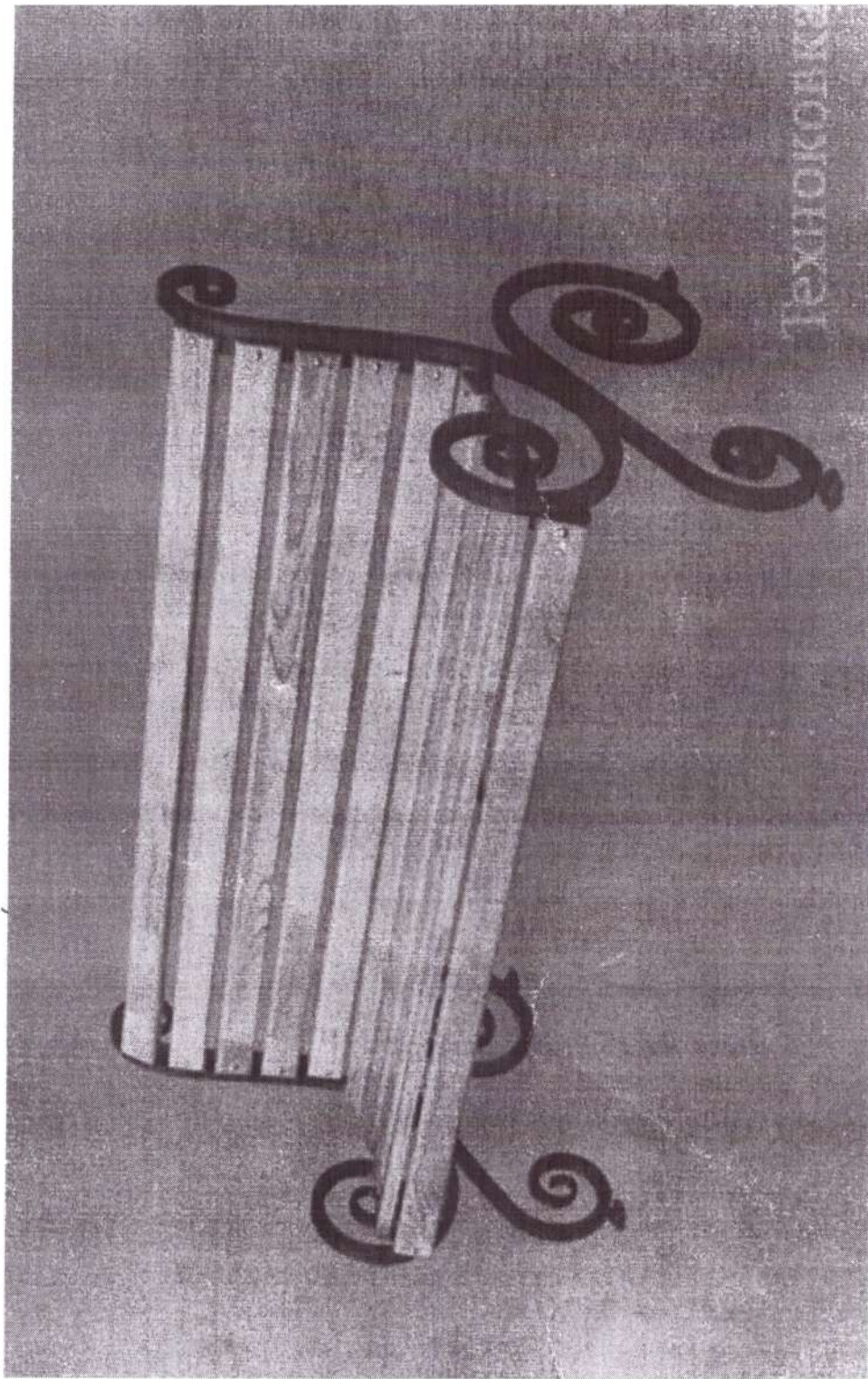

ТЕХНИЧЕСКАЯ

$L = 1600 \text{ мм} \times 740 \times 900$

"ЛОЗА

$D = 65 \text{ мм}$



Инженер: 15.11.2017



**Техническая характеристика:**

\* рисунок - труба 15 x 15; -5,8м

\* пояса - труба 20 x 20; -5м

\* стойка - труба 40 x 40; -2м

\* высота секции - 500 мм

Установка на болтах без сварки !!!  
7.6.7м 1 ш.п.

Утверждено: *К.В.Шумилов*



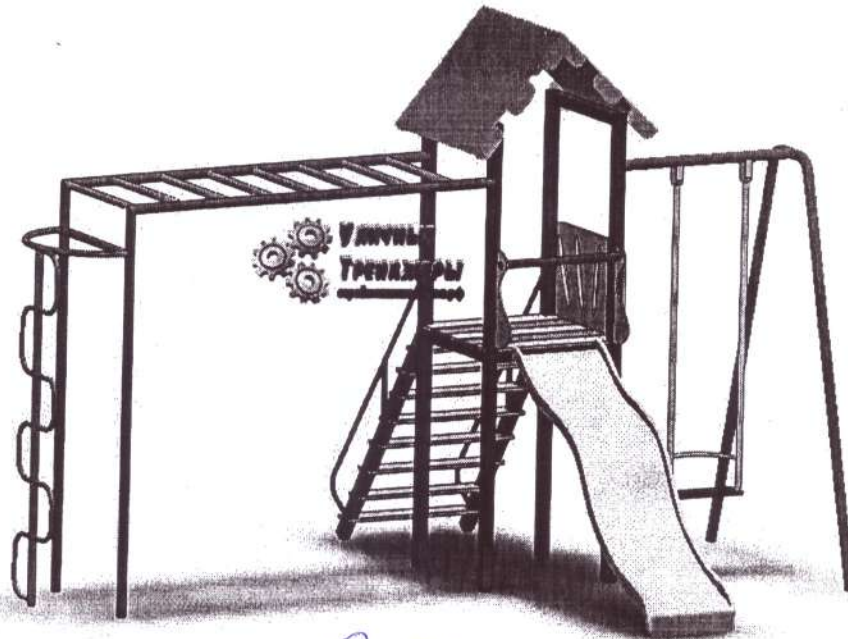

$Q = 700 \text{ м}$

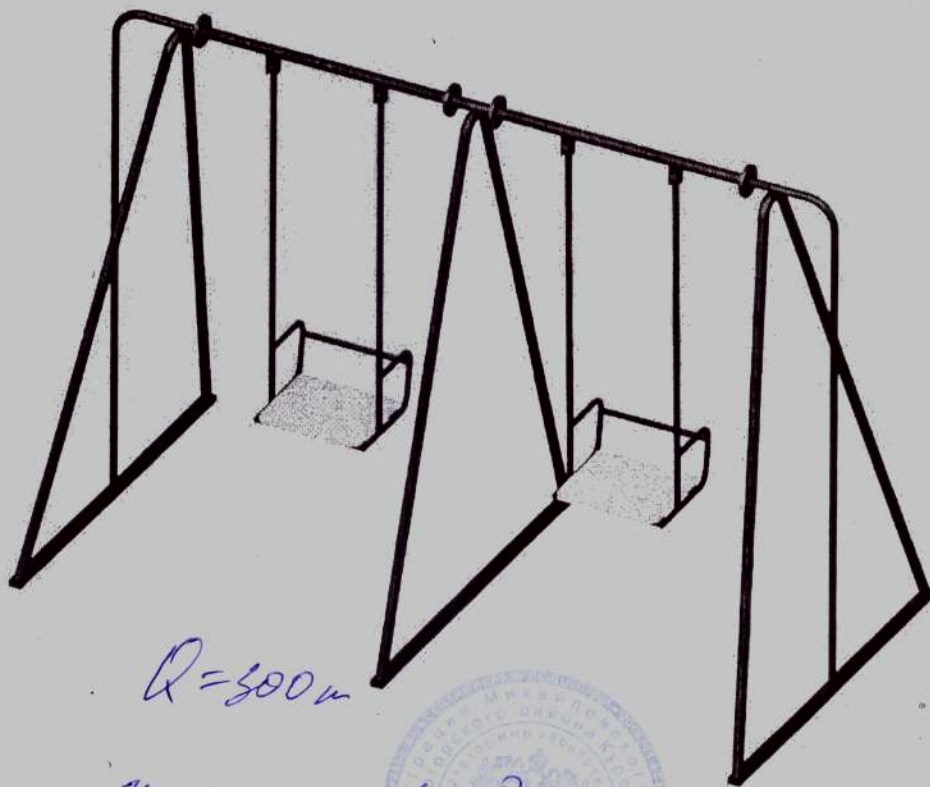

$Q = 500 \text{ м}$

Университет: 15.08.2015



# Песочница.

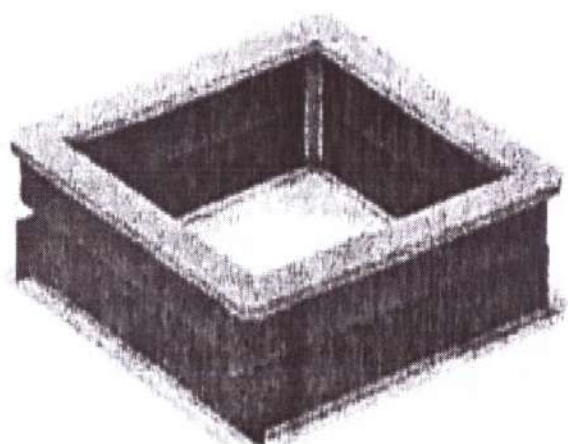

$Q=500 \text{ м}^3$

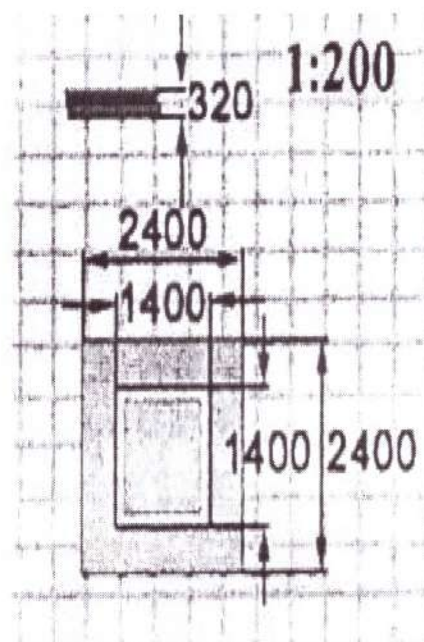

Университет



Схема благоустройства территории, расположенной по адресу: Курган область, Железнодорожный район, ст. Митяковская, ул. Строительная, дом № 7

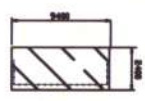

- Площадка ТБО

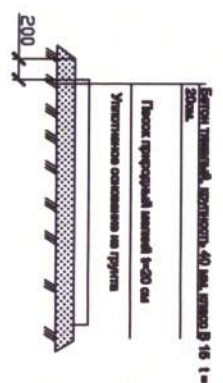

- Условные обозначения:
- Урна - ○
  - Самойлка - —
  - "Лес" - |
  - Проектор - ▽
  - Ограждение - |
  - "Линия" - —
  - Бортовой камень - —
  - Асфальтобетонное покрытие

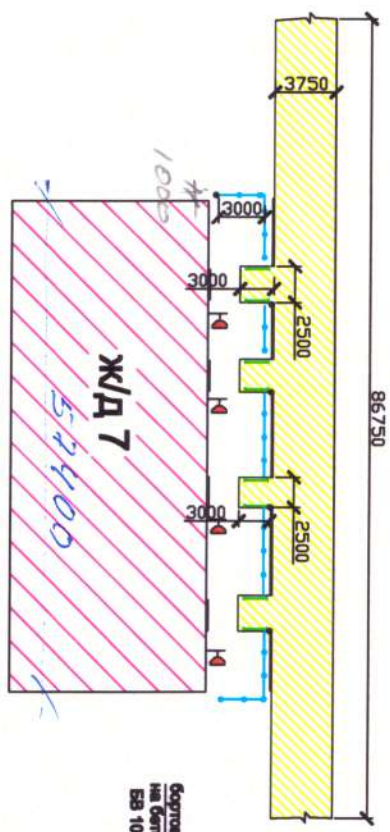

- Игровой комплекс с ограждением 16кВт в составе:
- 1-Творчица
  - 3-Качели двойные
  - 2-Миникомплекс игровой

Бортовое ограждение  
на бетонном основании  
БВ 100.30.16 Бетон В30

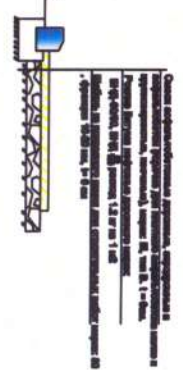

Спецификация элементов  
Благоустройства

1	Урна	шт	4
2	Самойлка "Лес"	шт	8
3	Ограждение "Линия"	мп	55,40
4	Проектор	шт	4
5	Бортовой камень	мп	47,40
6	Осфельт	м2	355,3125

Спецификация

7	площадки ТБО	мп	13
8	Ограждение игрового комплекса	мп	58 10 кг. НД м.п.
9	песочница	шт	1
10	качели двойные	шт	1
11	миникомплекс игровой	шт	1

№в. № подл.	Подп. и дата	Взам. инв. №	№в. № дубл.	Подп. и дата



Имя/Фамилия	ИП	Должность	Подпись	Дата

Выполнит:

*[Signature]*

Формат А3

Лист

Инд. № подл. Подп. и дата Взам. инд. № Инд. № дубл. Подп. и дата

**Площадка Т50 ул. Строительная**

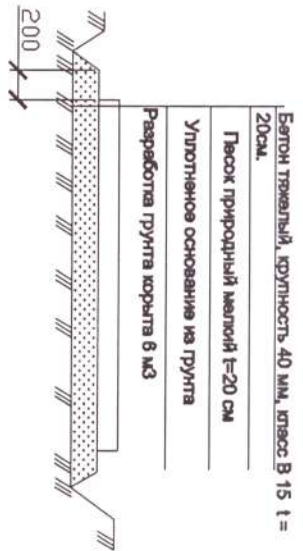
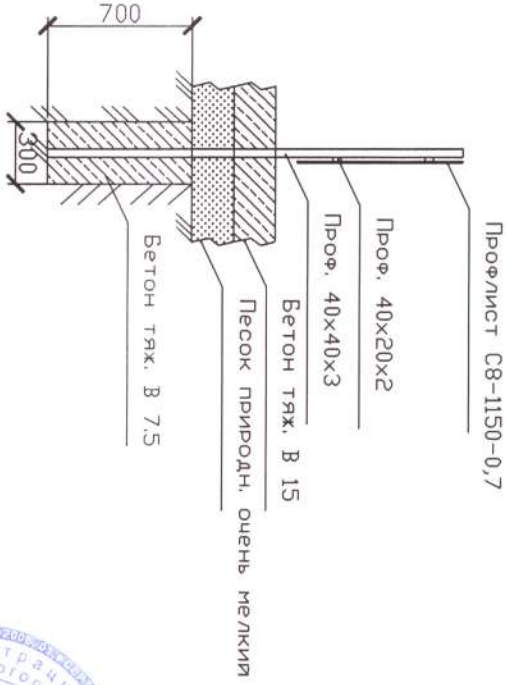
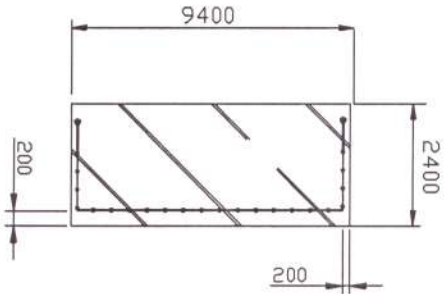

**СПЕЦИФИКАЦИЯ**

№п/п	Наименование	ед. изм	кол-во	Примечание
1	Разработка грунта	м3	6	
2	Устр-во основания из песка	м3	6	
3	бетонные покрытия t=200 мм	м2	22,56	
4	устр-во фундаментов столбов из бетона	м3	0,35	
5	Проф. тр. 40x40x3	м	20	
6	Проф. тр. 40x20x2	м	26	
7	Профностиль С8-1150-0,7	м2	23,40	

Согласовано:

*Иванов И.И. Николаев А.В. Киселев С.В. Беляев В.В. Филатов*



Выполнил:

Инд. № подл.	Подп. и дата	Взят. инд. №	Инд. № дубл.	Подп. и дата
--------------	--------------	--------------	--------------	--------------

Изм. Лист	№ Докум.	Подп.	Дата
-----------	----------	-------	------

### Детская игровая площадка

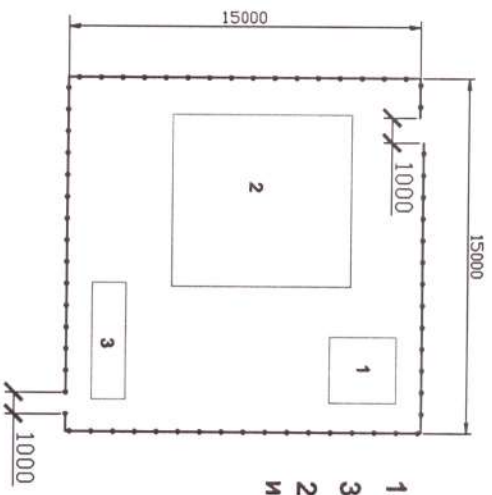

- 1-Песочница
- 3-Качели двойные
- 2-Миникомплекс игровой

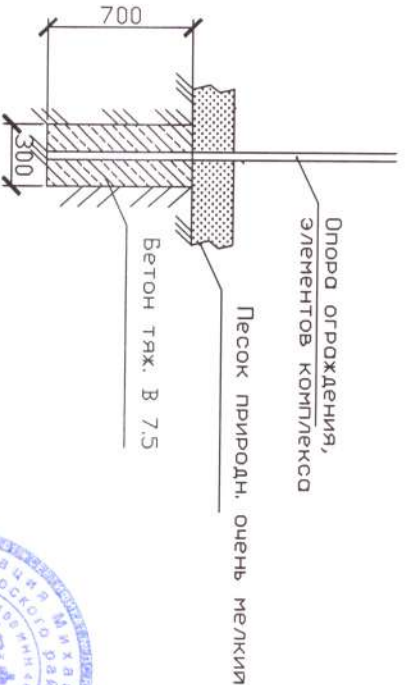

Примечание: Состав ограждения игровой см. в текстовой

Согласовано:

*Иванов И.И. Шереметьевский стрелит. №1/84. Рубцов*

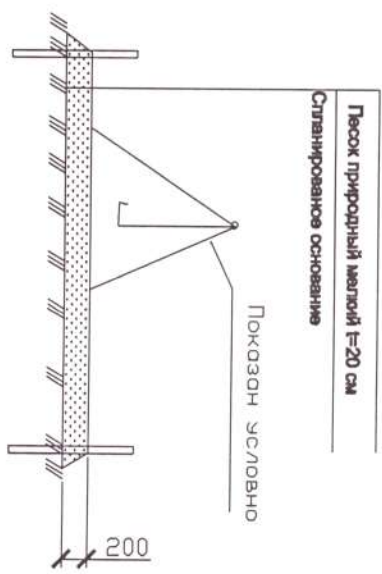

### Спецификация

№п/п	Наименование	Ед. Изм	КОЛ-ВО	Примечание
1	Устр-во основания из песка	м3	45	
2	устр-во фундаментов столбов из бетона	м3	1,26	
3	Монтаж элементов комплексо	тн	1,30	
4	Мини-комплекс-2	шт	1,00	
5	Качели двухпролетные	шт	1,00	
6	Песочница	шт	1,00	
5	Проф. тр. 40x40x3	м	43	
6	Проф. тр. 20x20x2	м	156	
7	Проф. тр. 15x15x1,5	м	417,60	

ЧАСТИ ПРОЕКТА

Выполнил:

# ООО «Изумрудный город»

Г. Таганрог



ГЛАВА АДМИНИСТРАЦИИ  
ТАГАНРОГСКОГО РАЙОНА  
В.И. Крюков

Прайс лист по месту требования

- 1) Игровой мини комплекс 2 с НДС (19.04.2019) -115894 р.
- 2) Качели двухпролетные с НДС (19.04.2019) - 20057,8 р.
- 3) Песочница с НДС (19.04.2019) - 10985 р.

Контакты:

ООО «Изумрудный город»  
ИНН 017728

